



---

CA Rentaplats  
ES Lavavajillas

---

Manual d'usuari 2  
Manual de instrucciones 28

## CONTINGUT

1. INFORMACIÓ DE SEGURETAT.....	3
2. INSTRUCCIONS DE SEGURETAT.....	4
3. DESCRIPCIÓ DEL PRODUCTE.....	6
4. Tauler de control.....	7
5. Programes.....	8
6. Opcions.....	10
7. Configuració.....	11
8. Abans del primer ús.....	14
9. Ús diari.....	15
10. Consells.....	17
11. Cura i neteja.....	19
12. Resolució de problemes.....	22
13. Informació tècnica.....	26
14. Qüestions mediambientals.....	27

## ESTÀVEM PENSANT EN TU

Gràcies per comprar un aparell Electrolux. Has triat un producte amb dècades d'experiència professional i innovació al darrere. Enginyós i amb estil, l'hem dissenyat pensant en tu. Així que, sempre que el facis servir, podràs estar segur que aconseguiràs resultats excel·lents cada vegada.

Benvingut/da a Electrolux.

**Al nostre web trobareu:**



Consells d'ús, catàlegs, instruccions per a la resolució de problemes, informació sobre servei i reparacions:

**[www.electrolux.com/support](http://www.electrolux.com/support)**



Registra el producte per obtenir un millor servei:

**[www.registerelectrolux.com](http://www.registerelectrolux.com)**



Compra accessoris, consumibles i peces de recanvi originals per al teu aparell:

**[www.electrolux.com/shop](http://www.electrolux.com/shop)**

## ATENCIÓ I SERVEI AL CLIENT

Utilitzeu sempre recanvis originals.

Quan us poseu en contacte amb el nostre Centre de Servei Autoritzat, assegureu-vos que teniu les dades següents disponibles: Model, PNC i número de sèrie.

La informació es troba a la placa de característiques.

 Informació d'alerta / precaució-seguretat

 Informació general i consells

 Informació mediambiental

Subjecte a canvis sense preavís.

## 1. ⚠ INFORMACIÓ DE SEGURETAT

Abans d'instal·lar i utilitzar l'aparell, llegiu detingudament les instruccions subministrades. El fabricant no es fa responsable de cap dany o lesió que sigui el resultat d'un ús o una instal·lació incorrectes. Mantingueu sempre les instruccions en un lloc segur y accessible per a futures consultes.

### 1.1 Seguretat dels infants i de les persones vulnerables

- Els nens majors de 8 anys i les persones amb capacitats físiques, sensorials o mentals reduïdes o manca d'experiència i coneixements poden fer servir aquest aparell només si estan supervisats o han rebut instruccions sobre l'ús segur de l'aparell i si comprenen els perills als quals s'exposen.
- Els infants d'entre 3 i 8 anys i les persones amb discapacitats majors i complexes s'han de mantenir allunyats de l'aparell, tret que se'ls supervisi contínuament.
- Els infants de menys de 3 anys s'han de mantenir allunyats de l'aparell, tret que se'ls supervisi contínuament.
- Els infants han d'estar vigilats per a assegurar-se que no juguen amb l'aparell.
- Manteniu tots els detergents allunyats dels nens.
- Manteniu els nens i els animals allunyats de l'aparell quan la porta estigui oberta.
- Els infants no han de dur a terme operacions de neteja i manteniment de l'aparell sense supervisió.

### 1.2 Seguretat general

- Aquest aparell només està destinat a un ús domèstic per a rentar plats i estris de cuina.
- Aquest aparell està dissenyat per a ús domèstic individual en interiors.

- Aquest aparell es pot utilitzar a oficines, habitacions d'hotels, habitacions d'hostals, cases rurals i altres allotjaments similars quan aquest ús no superi els nivells (mitjans) d'ús domèstic.
- No modifiqueu les especificacions d'aquest aparell.
- La pressió operativa de l'aigua (mínima i màxima) ha de ser d'un mínim de 0.5 (0.05) / 10 (1.0) bar (MPa)
- No superi la capacitat màxim de 9 coberts.
- Si el cable d'alimentació és fa malbé, cal que sigui el fabricant, un servei autoritzat o personal qualificat qui el substitueixi a fi d'evitar perills.
- **AVÍS:** Els ganivets i altres estris amb parts esmolades s'han de posar a la cistella amb les puntes mirant cap avall o en posició horitzontal.
- No deixeu l'aparell amb la porta oberta desatesa per evitar que s'hagi d'entrar accidentalment en ella.
- Abans de fer cap tasca de manteniment, desactiveu l'aparell i desendolceu el cable d'alimentació del subministrament elèctric.
- No feu servir polvoritzadors de pressió ni vapor d'aigua per netejar l'aparell.
- Si l'aparell té obertures de ventilació a la base, no han de ser coberts per exemple per una catifa.
- Cal connectar l'aparell a l'escomesa d'aigua fent servir els nous conjunts de connexió per a tubs. No reutilitzeu jocs de mànegues antics.

## 2. INSTRUCCIONS DE SEGURETAT

### 2.1 Instal·lació



#### **AVÍS!**

La instal·lació d'aquest aparell l'ha de dur a terme només un tècnic qualificat.

- Retireu tot l'embalatge de l'aparell.
- No instal·leu ni utilitzeu aparells que estiguin avariats.
- Seguiu les instruccions d'instal·lació subministrades amb l'aparell.
- Vigileu quan moveu l'aparell, ja que pesa molt. Feu servir sempre guants de seguretat i calçat tapat.

- No instal·leu ni feu servir l'aparell en llocs on la temperatura sigui inferior a 0 °C.
- Instal·leu l'aparell en un lloc segur i adequat, d'acord amb els requisits d'instal·lació.

### 2.2 Connexió elèctrica



#### **AVÍS!**

Risc d'incendi i descàrrega elèctrica.

- **Avis:** aquest aparell està dissenyat perquè es connecti a una presa de terra de l'edifici.
- Assegureu-vos que els paràmetres de la placa de característiques siguin compatibles amb les característiques elèctriques del subministrament elèctric.
- Feu servir sempre un sòcol antixoc correctament instal·lat.
- No faci servir adaptadors de múltiples endolls ni allargadors.
- Asseguri's de no danyar el cable d'alimentació ni l'endoll. La substitució del cable d'alimentació l'ha de dur a terme el nostre centre de servei autoritzat.
- Només connecteu l'endoll a la presa de corrent al final del procés d'instal·lació. Asseguri's que es pugui accedir a l'endoll després de la instal·lació.
- No estireu el cable d'alimentació per desconnectar l'aparell. Estireu sempre l'endoll.
- Aquest aparell inclou un endoll de corrent de 13 A. Si heu de canviar el fusible de l'endoll, feu servir un fusible ASTA (BS 1362) de 13 A (només Gran Bretanya i Irlanda).

### 2.3 Connexió d'aigua

- No feu malbé les mànegues d'aigua.
- Abans de connectar noves canonades o canonades que no s'hagin utilitzat durant molt de temps, quan s'hagin realitzat tasques de reparació o s'hagin instal·lat nous dispositius (comptadors d'aigua, etc.), deixeu circular l'aigua fins que surti neta.
- Assegureu-vos que no hi hagi fuites d'aigua visibles durant i després d'utilitzar l'aparell per primera vegada.
- El tub d'entrada d'aigua té una vàlvula de seguretat i una coberta amb un cable interior de subministrament elèctric.

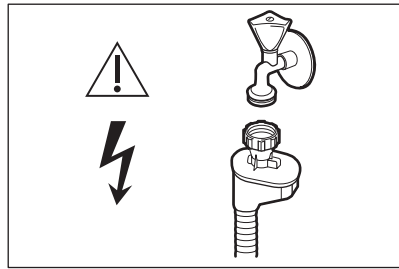

#### **AVIS!**

Tensió elèctrica perillosa

- Si la mànega d'entrada d'aigua està en mal estat, desconnecteu de seguida l'endoll del corrent elèctric. Posi's en contacte amb un servei autoritzat perquè substitueixin el tub d'entrada d'aigua.

### 2.4 Utilització

- No col·loqueu productes inflamables ni articles humits amb productes inflamables dins, a prop o damunt de l'aparell.
- Els detergents per a rentavaixelles són perillosos. Seguiu les instruccions de seguretat que trobareu a l'embolcall del detergent.
- No begui ni jugui amb l'aigua de dins del rentavaixelles.
- No retireu els plats de l'aparell fins que no finalitzi el programa. Alguns detergents poden romandre en els plats.
- No desi estris ni faci pressió a la porta de l'aparell si està oberta.
- L'aparell pot desprendre vapor calent si obre la porta mentre està funcionant un programa.

### 2.5 Manteniment i reparació

- Per reparar l'aparell, poseu-vos en contacte amb un centre tècnic autoritzat. Utilitzeu sempre recanvis originals.
- Tingueu present que si arregleu l'aparell vosaltres mateixos o el feu arreglar per alguna persona que no sigui professional pot tenir conseqüències per a la vostra seguretat i podria anul·lar la garantia.
- Les següents peces de recanvi estaran disponibles durant 7 anys

després de la discontinuació del model: motor, bomba de circulació i desguàs, elements d'escalfament i escalfadors, incloses les bombes de calor, tubs i equips relacionats, com mànegues, vàlvules, filtres i aquastops, peces estructurals i peces interiors relacionades amb les portes, plaques de circuit imprès, pantalles electròniques, interruptors de pressió, termòstats i sensors, programari i microprogramari, inclosos programaris de restabliment. Tingueu en compte que algunes d'aquestes peces només estan disponibles per a reparadors professionals i que no totes les peces afecten a tots els models.

- Les següents peces de recanvi estaran disponibles durant 10 anys després de la discontinuació del model: frontisses i juntes de portes, altres juntes, braços aspersors, filtres de desguàs, prestatges interiors i elements de plàstic com cistelles i tapes.

- Quant a les bombetes incloses amb aquest producte i les que es venen per separat: Estan dissenyades, o bé per aguantar condicions físiques extremes (temperatura, vibracions, humitat) en electrodomèstics, o bé per indicar l'estat de funcionament de l'aparell. No estan dissenyades per a qualsevol altre ús i no són indicades per a la il·luminació d'habitacions domèstiques.

## 2.6 Rebuig



### AVÍS!

Risc de lesió o asfíxia.

- Desconnecteu l'aparell de la xarxa elèctrica.
- Desconnecteu el cable d'alimentació i aparteu-lo.
- Retireu la balda de la porta per evitar que els nens o els animals es puguin quedar tancats dins de l'aparell.

## 3. DESCRIPCIÓ DEL PRODUCTE

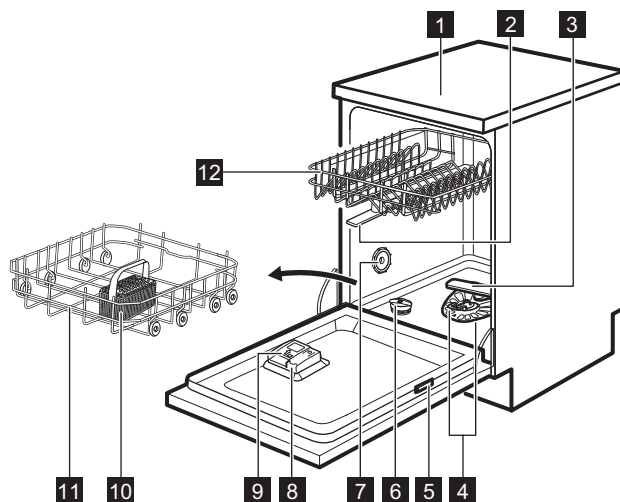

**1** Taulell

**2** Braços aspersors superiors

**3** Braç aspersor inferior

**4** Filtres

**5** Placa de característiques

**6** Contenidor de sal

**7** Aire respirador

**8** Dispensador d'abrillantador

- 9 Dispensador de detergent
- 10 Cistella coberteria
- 11 Cistella inferior
- 12 Cistella superior



El gràfic mostra una vista general. Per a més informació, consulti altres capítols o documents subministrats amb l'aparell.



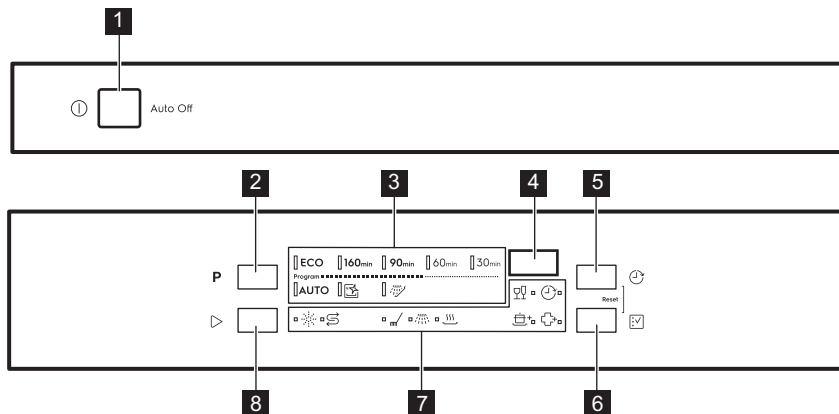

## 4. TAUER DE CONTROL



- |                               |                     |
|-------------------------------|---------------------|
| 1 Botó ON/OFF (engegar/parar) | 6 botó <b>Opció</b> |
| 2 botó <b>Programa</b>        | 7 Indicators        |
| 3 Indicators de programa      | 8 botó <b>Inici</b> |
| 4 Pantalla                    |                     |
| 5 botó <b>Retard</b>          |                     |

### 4.1 Indicators

Indicador	Descripció
	Indicador de sal. S'encén quan cal omplir el contenidor de sal. Està sempre apagat si hi ha algun programa funcionant.
	Indicador d'abrillantador. S'encén quan cal omplir el dispensador d'abrillantador. Està sempre apagat si hi ha algun programa funcionant.
	Indicador de fase de rentatge. Està encès si ha alguna fase de rentat activa.
	Indicador fase d'esbandida. Està encès si ha alguna fase d'abrillantat activa.



Indicador	Descripció
	Indicador de fase d'assecat. S'encén quan selecciona un programa amb la fase d'assecat. Està intermitent si la fase d'assecat està en funcionament.
	Indicador de retard. S'encén si ha programat l'inici amb retard.
	Indicador GlassCare.
	Indicador ExtraPower.
	Indicador ExtraHygiene.

## 5. PROGRAMES

L'ordre dels programes a la taula pot no reflectir la seva seqüència al tauler de control.

Programa	Càrrega del rentavaixelles	Grau de brutícia	Fases dels programes	Opcions
<b>ECO 1)</b>	Vaixella, cobrateria, cassoles i paelles	Normal, lleugerament assecat	<ul style="list-style-type: none"> <li>• Pre rentat</li> <li>• Rentat a 50 °C</li> <li>• Esbandit mig</li> <li>• Esbandit final a 55 °C</li> <li>• Assecat</li> <li>• AirDry <sup>2)</sup></li> </ul>	<ul style="list-style-type: none"> <li>• ExtraPower</li> <li>• GlassCare</li> <li>• ExtraHygiene</li> </ul>
<b>160min</b>	Vaixella, cobrateria, cassoles i paelles	Normal a intens	<ul style="list-style-type: none"> <li>• Pre rentat</li> <li>• Rentat a 60 °C</li> <li>• Esbandit mig</li> <li>• Esbandit final a 60 °C</li> <li>• Assecat</li> <li>• AirDry <sup>2)</sup></li> </ul>	<ul style="list-style-type: none"> <li>• ExtraPower</li> <li>• GlassCare</li> <li>• ExtraHygiene</li> </ul>
<b>90min</b>	Vaixella, cobrateria, cassoles i paelles	Normal, lleugerament assecat	<ul style="list-style-type: none"> <li>• Rentat a 60 °C</li> <li>• Esbandit mig</li> <li>• Esbandit final a 55 °C</li> <li>• Assecat</li> <li>• AirDry <sup>2)</sup></li> </ul>	<ul style="list-style-type: none"> <li>• ExtraPower</li> <li>• GlassCare</li> <li>• ExtraHygiene</li> </ul>
<b>60min</b>	Vaixella i cobrateria	Fresc, lleugerament assecat	<ul style="list-style-type: none"> <li>• Rentat a 60 °C</li> <li>• Esbandit mig</li> <li>• Esbandit final a 50 °C</li> <li>• AirDry <sup>2)</sup></li> </ul>	<ul style="list-style-type: none"> <li>• ExtraPower</li> <li>• GlassCare</li> <li>• ExtraHygiene</li> </ul>



Programa	Càrrega del rentavaixelles	Grau de brutícia	Fases dels programes	Opcions
30min	Vaixella i coberteria	Fresc	<ul style="list-style-type: none"> <li>• Rentat a 50 °C</li> <li>• Esbandit mig</li> <li>• Esbandit final a 50 °C</li> <li>• AirDry <sup>2)</sup></li> </ul>	<ul style="list-style-type: none"> <li>• ExtraPower</li> <li>• GlassCare</li> <li>• ExtraHygiene</li> </ul>
AUTO 3)	Vaixella, coberteria, cassoles i paelles	Tot	<ul style="list-style-type: none"> <li>• Prerentat</li> <li>• Rentat a 50 - 60 °C</li> <li>• Esbandit mig</li> <li>• Esbandit final a 60 °C</li> <li>• Assecat</li> <li>• AirDry <sup>2)</sup></li> </ul>	<ul style="list-style-type: none"> <li>• ExtraHygiene</li> </ul>
 4)	Cap	Rentat de l'interior de l'aparell	<ul style="list-style-type: none"> <li>• Rentat a 70 °C</li> <li>• Esbandit mig</li> <li>• Esbandit final</li> <li>• AirDry <sup>2)</sup></li> </ul>	
 5)	Tot	Tot	<ul style="list-style-type: none"> <li>• Prerentat</li> </ul>	

1) Aquest programa ofereix el consum més eficient d'aigua i energia per a vaixella i coberteria amb un grau mig de brutícia. Aquest és el programa estàndard utilitzat pels organismes de proves i assaigs. Aquest programa s'utilitza per avaluar la conformitat amb el Reglament Ecodesign de la Comissió (UE) 2019/2022.

2) Obertura automàtica de la porta durant la fase d'assecat Consulti «Configuració».



3) L'aparell detecta el grau de brutícia i la quantitat d'objectes que hi ha a les cistelles. Ajusta automàticament la temperatura i la quantitat de l'aigua, el consum energètic i la durada del programa.

4) Aquest programa està dissenyat per rentar l'interior de l'aparell de forma més efectiva i eficient. Elimina la calç i l'acumulació de greix. Cal engregar aquest programa almenys un cop cada 2 mesos amb un descalcificador o un producte de neteja especial per a rentavaixelles i sense posar-hi cap càrrega.

5) Amb aquest programa pot eliminar qualsevol resta alimentària provinent de la vaixella i evitar la formació de mals olors. No faci servir detergent amb aquest programa.

## 5.1 Valors de consum

Programa 1)2)	Aigua (l)	Energia (kWh)	Durada (min)
ECO	9.9	0.779	240
160min	9.5	0.952	160
90min	9.5	0.826	90
60min	9.1	0.697	60

Programa 1)2)	Aigua (l)	Energia (kWh)	Durada (min)
30min	8.8	0.604	30
AUTO	9.5	0.952	170
	8.1	0.440	60
	3.4	0.014	15

1) La pressió i la temperatura de l'aigua, les variacions de la tensió elèctrica, les opcions, la quantitat de plats i el grau de brutícia poden fer variar els valors.

2) Els valors per a programes diferents a ECO son només indicatius.

## 5.2 Informació pels organismes de proves i assaigs

Per rebre informació de la informació necessària per a la realització de proves de rendiment (p. ex., de conformitat amb: EN60436 ), envïi un correu electrònic a:

**info.test@dishwasher-production.com**

Inclogui a la sol·licitud el codi de número de producte (PNC) de la placa de característiques.

Per a qualsevol altra qüestió relativa al seu rentavaixelles, consulti el manual de servei subministrat amb l'aparell.

## 6. OPCIONS

 Les opcions desitjades s'han d'activar cada vegada abans d'iniciar un programa. No és possible activar ni desactivar les opcions mentre s'està executant un programa.

 El botó d'opcions alterna entre les opcions disponibles i les seves combinacions possibles.

 No totes les opcions són compatibles entre si. Si ha seleccionat opcions no compatibles, l'aparell en desactivarà automàticament una o més. Només els indicadors de les opcions encara actives estaran encesos.



 Si una opció no és aplicable a un programa, l'indicador corresponent està apagat o parpelleja ràpidament durant uns segons i després s'apaga.

 Activar les opcions pot afectar el consum d'aigua i energia, a més de la durada del programa.

### 6.1 GlassCare

Aquesta opció protegeix de danys els estris delicats, el cristall en particular. Evita canvis ràpids a la temperatura de rentat del programa seleccionat i la baixa a 45 °C.

### Com activar GlassCare



Premi  fins que l'indicador  estigui encès.

La pantalla mostra la durada del programa actualitzada.

## 6.2 ExtraPower

Aquesta opció millora els resultats del rentat del programa seleccionat. Fa pujar la temperatura de rentat i la durada.

### Com activar ExtraPower

Premi  fins que l'indicador  estigui encès.



La pantalla mostra la durada del programa actualitzada.

## 6.3 ExtraHygiene

Aquesta opció ofereix uns millors resultats de rentat conservant la

temperatura entre 65 i 70 °C un mínim de 10 minuts durant l'última fase d'esbandit.

### Com activar ExtraHygiene

Premi  fins que l'indicador  estigui encès.

La pantalla mostra la durada del programa actualitzada.

# 7. CONFIGURACIÓ

## 7.1 Mode de selecció de programa i mode d'usuari

Quan l'aparell es troba en mode de selecció de programa, pot ajustar un programa i accedir al mode d'usuari.

### Ajustaments disponibles en el mode usuari:

- El nivell de suavitzant d'aigua segons la duresa de l'aigua.
- El nivell d'abrillantador segons la dosi necessària.
- Activació o desactivació de AirDry



**Els ajusts desats segueixen sent vàlids fins que els torni a canviar.**

### Com ajustar el mode de selecció de programa

L'aparell està en mode de selecció de programa quan l'indicador de programa



**ECO** està encès i la pantalla indica la durada del programa.

Després de l'activació, l'aparell està en mode de selecció de programes per defecte. Si no, definiu el mode de selecció de programa de la manera següent:

Mantingui premut  i  fins que l'aparell estigui en el mode de selecció de programa.

### Com accedir al mode d'usuari

Asseguri's que l'aparell estigui en mode de selecció de programa.

Per accedir al mode d'usuari, premi i mantingui premut  i  simultàniament fins que els indicadors **ECO**, **160min** i **90min** comencin a parpellejar i la pantalla es quedi en blanc.

## 7.2 El descalcificador

El descalcificador elimina els minerals de l'aigua degut a l'efecte negatiu que podrien provocar als resultats del rentat i també al propi aparell.

Com més alt sigui el nivell d'aquest minerals, més dura és l'aigua. La duresa de l'aigua es mesura en escales equivalents.

El descalcificador s'ha d'ajustar d'acord a la duresa de l'aigua de la zona. La companyia d'aigües de la zona pot informar-lo de la duresa de l'aigua. Ajusti el nivell correcte de descalcificador per garantir uns bons resultats de rentat.

## Duresa de l'aigua

Graus alemanys (dH)	Graus francesos (fH)	mmol/l	mg/l (ppm)	Graus Clarke	Nivell de descalcificador
47 - 50	84 - 90	8.4 - 9.0	835 - 904	58 - 63	10
43 - 46	76 - 83	7.6 - 8.3	755 - 834	53 - 57	9
37 - 42	65 - 75	6.5 - 7.5	645 - 754	46 - 52	8
29 - 36	51 - 64	5.1 - 6.4	505 - 644	36 - 45	7
23 - 28	40 - 50	4.0 - 5.0	395 - 504	28 - 35	6
19 - 22	33 - 39	3.3 - 3.9	325 - 394	23 - 27	5 1)
15 - 18	26 - 32	2.6 - 3.2	255 - 324	18 - 22	4
11 - 14	19 - 25	1.9 - 2.5	185 - 254	13 - 17	3
4 - 10	7 - 18	0.7 - 1.8	70 - 184	5 - 12	2
<4	<7	<0.7	<70	< 5	1 2)

1) Ajusts de fàbrica

2) No utilitzi sal en aquest nivell.

**Al marge del tipus de detergent utilitzat, ajusti el nivell del descalcificador perquè l'indicador de quantitat de sal estigui actiu.**



Les multipastilles que contenen sal no són suficientment efectives per disminuir la duresa de l'aigua.

### Procés de regeneració

Per a un funcionament correcte de la descalcificació, cal regenerar periòdicament la resina del dispositiu descalcificador. Aquest procés és automàtic i forma part del funcionament normal del rentavaixelles.

Quan hagi utilitzat la quantitat indicada d'aigua (vegi el valors a la taula) des del procés de regeneració anterior, s'iniciarà un nou procés entre l'esbandit final i la fi del programa.

Nivell de descalcificador	Quantitat d'aigua (l)
1	250
2	100

Nivell de descalcificador	Quantitat d'aigua (l)
3	62
4	47
5	25
6	17
7	10
8	5
9	3
10	3

En cas d'ajustar un nivell alt de descalcificació, també pot passar al mig d'un programa abans de l'esbandit (dues vegades durant un programa). L'inici de la regeneració no afecta la durada del cicle, tret de que es produeixi al mig d'un programa o al final d'un programa amb una fase d'assecat curta. Si passa això, la regeneració allarga la durada total d'un programa en 5 minuts addicionals.

Després, l'esbandit del descalcificador que dura 5 minuts pot començar al mateix cicle o al principi del programa

següent. Aquesta activitat augmenta el consum total d'aigua d'un programa en 4 litres addicionals i el consum total d'energia en 2 Wh addicionals. L'esbandit del descalcificador s'acaba amb un desguàs total.

Cada esbandit de descalcificador fet (possible més d'una vegada per cicle) por allargar la durada del programa amb uns altres 5 minuts quan passa en qualsevol moment al principi o al mig d'un programa.



Tots els valors de consum indicats en aquesta secció es determinen d'acord amb l'estàndard aplicable actualment en condicions de laboratori i amb una duresa de l'aigua de 2,5 mmol/l (nivell de descalcificació: 3) d'acord amb el reglament: 2019/2022. La pressió i la temperatura de l'aigua i també les variacions en el subministrament elèctric poden alterar aquests valors.

## Com ajustar el nivell del descalcificador

Asseguri's que l'aparell estigui en mode d'usuari.

1. Premeu **P**.
  - L'indicador **ECO** encara parpelleja.
  - Els indicadors que queden s'apaguen.
  - La pantalla indica l'ajust actual: p. ex., **5 L** = nivell 5.
2. Premi repetidament **P** per canviar l'ajust.
3. Premi ON/OFF per confirmar l'ajust.

## 7.3 El nivell d'abrillantador

L'abrillantador ajuda a assecat els plats sense deixar-hi ratlles ni taques. S'allibera automàticament durant la fase d'esbandida calenta.



La quantitat d'abrillantador a utilitzar es pot ajustar entre el nivell 1 (quantitat mínima) i el nivell 8 (quantitat màxima). Ajust de fàbrica: nivell 5.

Quan el dipòsit d'abrillantador és buit, s'encén l'indicador corresponent per notificar que cal omplir-lo. Si els resultats d'assecat són satisfactoris utilitzant només multipastilles, és possible desactivar el dispensador i la notificació. No obstant això, i per aconseguir el millor assecat, faci servir sempre abrillantador i tingui activat l'indicador.

Per desactivar l'indicador i el dispensador d'abrillantador, ajusti el nivell a 0.

## Com ajustar el nivell d'abrillantador

Asseguri's que l'aparell estigui en mode d'usuari.

1. Premeu .
  - L'indicador **160min** encara parpelleja.
  - Els indicadors que queden s'apaguen.
  - La pantalla indica l'ajust actual: p. ex., **4A** = nivell 4.
2. Premi repetidament  per canviar l'ajust.
3. Premi ON/OFF per confirmar l'ajust.

## 7.4 AirDry

AirDry millora els resultats d'assecat amb menys consum energètic. La porta de l'aparell s'obre automàticament durant la fase d'assecat i es queda mig oberta.

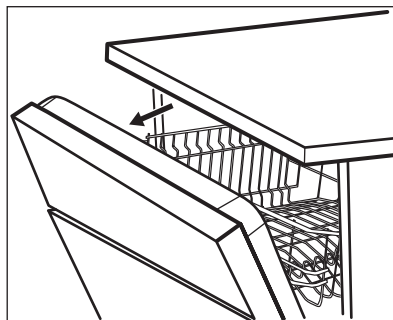

AirDry s'activa automàticament amb qualsevol altra programa diferent al (si s'escau).

La durada de la fase d'assecat i el temps d'obertura de la porta poden variar segons el programa i les opcions seleccionades.

Quan AirDry obre la porta, la pantalla indica el temps restant del programa en funcionament.



### PRECAUCIÓ!

No intenti tancar la porta de l'aparell dins de 2 minuts després de l'obertura automàtica. Això pot causar danys a l'aparell.

Si després es tanca la porta durant almenys 3 minuts, el programa en funcionament acaba.



### PRECAUCIÓ!

Si els infants tenen accés a l'aparell, es recomanable desactivar AirDry. L'obertura automàtica de la porta pot representar un perill.





## 8. ABANS DEL PRIMER ÚS

1. **Asseguri's que el nivell actual de descalcificador es correspon amb la duresa de l'aigua. Si no és així, ajusti el nivell de descalcificador.**
2. Ompli el contenidor de sal.
3. Ompli el dispensador d'abrillantador.
4. Obriu l'aixeta de l'aigua.
5. Enguegi un programa per eliminar qualsevol residu que hi pugui haver dins de l'aparell. No faci servir detergent i no posi plats a les cistelles.

Després de començar un programa, pot trigar fins a 5 minuts a que l'aparell recarregui la resina al descalcificador. La fase de rentat només comença un cop s'ha acabat aquest procediment. El procediment es repeteix periòdicament.

## Com desactivar AirDry

Asseguri's que l'aparell estigui en mode d'usuari.

1. Premeu .
  - L'indicador **90min** encara parpelleja.
  - Els indicadors que queden s'apaguen.
  - La pantalla mostra l'ajust actual:
    -  = AirDry està desactivat.
    -  = AirDry està activat.
2. Premi  per canviar els ajusts.
3. Premi ON/OFF per confirmar l'ajust.

### 8.1 El contenidor de sal



#### PRECAUCIÓ!

Faci servir només sal per a rentavaixelles. La sal fina augmenta el risc de corrosió.

La sal s'utilitza per recarregar la resina en el suavitzant de l'aigua i per assegurar bons resultats de rentat en l'ús diari.

### Com omplir el contenidor de sal

1. Girar la tapa del contenidor de sal en sentit antihorari i retirar-la.
2. Posi 1 litre d'aigua al contenidor de sal (només la primera vegada).
3. Ompli el contenidor amb fins 1 kg de sal (fins que estigui ple).

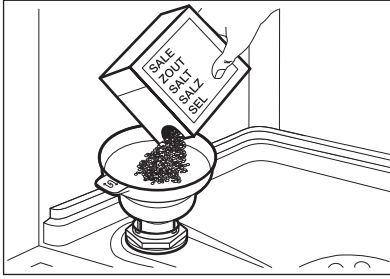

4. Sacsegi l'embut amb la nansa fins que s'introdueixin tots els grans de sal.
5. Traieu la sal al voltant de l'obertura del recipient de sal.

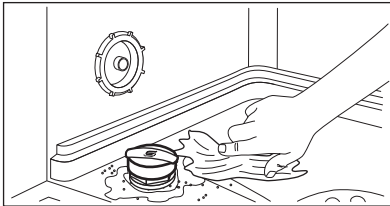

6. Girar el tap de l'envàs de sal a l'esquerra per tancar el recipient de sal.



**PRECAUCIÓ!**

L'aigua i la sal poden vessar en omplir el contenidor. Després d'omplir el recipient de sal, inicieu immediatament un programa per evitar la corrosió.



**PRECAUCIÓ!**

El compartiment (C) és només per a l'abrillantador. No l'ompli amb detergent.



**PRECAUCIÓ!**

Faci servir només abrillantadors dissenyats específicament per a rentavaixelles.

1. Premí l'element d'obertura (A) per obrir la tapa (B).
2. Posi l'abrillantador dins el dispensador (C) fins el líquid arribi a la marca «FILL».
3. Retiri l'abrillantador que hagi vessat amb un drap absorbent per evitar un excés d'escuma.
4. Tanqueu la tapa. Assegureu-vos que la tapa bloqueja la posició.

## 8.2 Com omplir el Dispensador d'ajuda esbandida

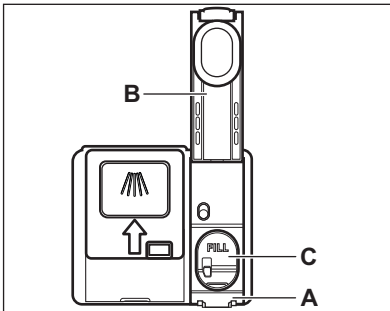

## 9. ÚS DIARI

1. Obriu l'aixeta de l'aigua.

2. Premí el botó ON/OFF per activar l'aparell.  
Asseguri's que l'aparell estigui en mode de selecció de programa.
  - Si l'indicador de sal està encès, ompli el contenidor de sal.
  - Si l'indicador d'abrillantador està encès, ompli el dispensador d'abrillantador.
3. Carregui les cistelles.
4. Afegeixi el detergent.
5. Triï i activi el programa adient per al tipus de càrrega i el grau de brutícia.

## 9.1 Ús de detergent

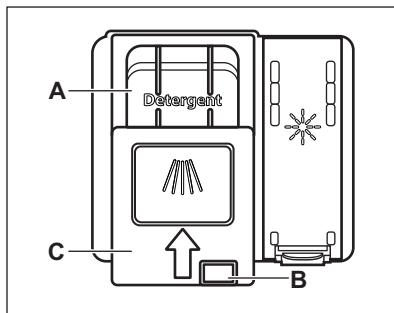

### PRECAUCIÓ!

Faci servir només detergent dissenyat específicament per a rentavaixelles.

1. Premí el botó d'obertura (B) per obrir la tapa (C).
2. Introdueixi el detergent al compartiment (A). Pot fer servir detergent en pols, pastilles o gel.
3. Si el programa té una fase de prerentat, posi una petita quantitat de detergent a la part interior de la porta de l'aparell.
4. Tanqueu la tapa. Assegureu-vos que la tapa bloqueja la posició.



Per a més informació sobre la dosificació de detergent, consulti les instruccions del fabricant l'envàs del producte. Normal, la quantitat adient de detergent en gel és de 20-25 ml per rentar una càrrega amb brutícia normal.



No ompli el compartiment (A) amb més de 30 ml de detergent en gel.

## 9.2 Configuració i inici d'un programa

### La funció Auto Off

Aquesta funció disminueix el consum energètic desactivant automàticament l'aparell quan no està funcionant.

La funció s'activa:

- Quan el programa ha acabat.
- Després de 5 minuts si un programa no s'ha iniciat.

### Posar en marxa un programa

1. Premí el botó ON/OFF per activar l'aparell. Asseguri's que l'aparell estigui en mode de selecció de programa.
2. Tanqueu la porta de l'aparell.
3. Premeu **P** repetidament fins que l'indicador del programa que voleu s'encengui.  
La pantalla mostra la durada del programa.
4. Ajusteu les opcions aplicables, si cal.
5. Premí per iniciar el programa.
  - S'encén l'indicador de la fase en funcionament.
  - La durada del programa compta enrere en minuts.

### Inici d'un programa amb l'opció de retard

1. Triï un programa.
2. Premí repetidament fins que la pantalla mostri el retard desitjat (d'1 a 24 hores).
3. Premí per començar el compte enrere.
  - L'indicador està encès.
  - El compte enrere indica el temps que queda en hores. L'hora final s'indica en minuts.



Un cop acabat el compte enrere, el programa s'inicia i l'indicador de la fase en funcionament està encès. L'indicador  està apagat.

## Obertura de la porta amb l'aparell en funcionament



Si obre la porta estant un programa en funcionament, farà parar l'aparell. Això podria afectar al consum energètic i a la durada del programa. Després de tancar la porta, l'aparell continuarà el programa des del punt on es va quedar.

 Si la porta s'obre durant més de 30 segons durant la fase d'assecat, farà acabar el programa en funcionament. Això no passa si la porta s'obre per l'acció de la funció AirDry.



 No provi de tancar la porta de l'aparell fins que passin 2 minuts després que la funció AirDry l'hagi oberta automàticament perquè podria causar alguna avaria a l'aparell. Si després es tanca la porta durant almenys 3 minuts, el programa en funcionament acaba.

## Si es cancel·la l'inici amb retard amb el compte enrere funcionant

Si es cancel·la un inici diferit, cal tornar a ajustar el programa i les opcions.

Mantingui premut  i  fins que l'aparell estigui en el mode de selecció de programa.

## Cancel·lació de programa

Mantingui premut  i  fins que l'aparell estigui en el mode de selecció de programa. Asseguri's que hi ha detergent al dispensador abans de començar un nou programa

## Finalització de programa

Un cop acabat el programa, la funció Auto Off apaga automàticament l'aparell.

Tots els botons estan inactius tret del botó ON/OFF.

Tanqueu l'aixeta de l'aigua.

# 10. CONSELLS

## 10.1 General

Segueixi els consells que apareixen tot seguit per garantir uns resultats de rentat i d'assecat òptims per a l'ús diari i per protegir el medi ambient.

- Rentar els plats al rentavaixelles seguint les instruccions del manual d'usuari vol dir sovint consumir menys aigua i energia que rentar-los a mà.
- Carregui el rentavaixelles a màxima capacitat per estalviar aigua i energia. Per obtenir els millors resultats de rentat, disposi els estris a les cistelles com s'explica al manual d'usuari i no les carregui excessivament.
- No esbaldeixi prèviament els plats a mà. Fa augmentar el consum d'aigua

i energia. Triï un programa amb fase de prerentat, si cal.

- Retiri els residus d'aliments grossos dels plats i buidi els vasos i copes abans de posar-los dins l'aparell.
- Mulli lleugerament els estris que tinguin rastres de menjar adherits o enganxats per la cocció abans de posar-los a l'aparell.
- Asseguri's que els estris disposats a les cistelles no es toquin ni es tapin entre ells. L'aigua hi arribarà i podrà rentar els plats només si ho fa així.
- Pots fer servir detergent, abrillantador i sal per a rentavaixelles como elements per separat o utilitzar multipastilles (tipus «tot-en-una»). Segueixi les instruccions de l'envàs.

- Triï un programa d'acord al tipus de càrrega i al grau de brutícia. El programa **ECO** ofereix l'ús més eficient en consum d'aigua i energia.
- Per evitar l'aparició de calç dins de l'aparell:
  - Ompli el contenidor de sal sempre que calgui.
  - Faci servir la dosi de detergent i abrillantador recomanats.
  - Asseguri's que el nivell actual de descalcificador es correspon amb la duresa de l'aigua.
  - Segueixi les instruccions del capítol «**Cura i neteja**».

## 10.2 Ús de sal, abrillantador i detergent

- Faci servir només sal, abrillantador i detergent dissenyat per a rentavaixelles. Altres productes poden causar avaries a l'aparell.
- A les zones amb aigua dura o molt dura, recomanem fer servir detergent per a rentavaixelles bàsic (en pols, gel o pastilles sense additius), abrillantador o sal separats per a un rentat i assecat òptims.
- El detergent en pastilles no es dissol del tot en programes curts. Per evitar que quedin residus de detergent al estris de cuina, recomanem fer servir pastilles als programes llargs.
- Sempre cal fer servir la quantitat de detergent correcta. Una dosi insuficient de detergent pot produir un rentat deficient i l'aparició de pel·lícules o de punts de calç en aigües dures sobre els estris. Fer servir detergent en excés amb aigües toves o descalcificades pot causar l'aparició de residus de detergent sobre els plats. Ajusti la quantitat de detergent d'acord amb la duresa de l'aigua. Segueixi les instruccions de l'envàs de detergent.
- Sempre cal fer servir la quantitat d'abrillantador correcta. Una dosi insuficient d'abrillantador perjudica els resultats d'assecat. Un excés d'abrillantador pot causar l'aparició de capes blavoses sobre els estris.
- Asseguri's que el nivell de descalcificador sigui el correcte. Si el nivell és massa alt, l'excés de sal a

l'aigua pot causar l'aparició d'òxid a la coberteria.

## 10.3 Què cal fer si vol deixar de fer servir multipastilles

Abans de començar a utilitzar per separat detergent, sal i abrillantador, segueixi els passos següents:

1. Ajusti el nivell de descalcificador al màxim.
2. Asseguri's que els contenidors de sal i d'abrillantador estiguin al màxim.
3. Enguegi el programa més curt amb una fase d'esbandit. No afegeixi detergent i no posi plats a les cistelles.
4. Una cop acabat el programa, ajusti el nivell de descalcificador segons la duresa de l'aigua de la seva zona.
5. Ajusti la quantitat d'abrillantador a utilitzar.

## 10.4 Càrrega de les cistelles

- Ocupi sempre tot l'espai disponible a les cistelles.
- Faci servir l'aparell només per rentar estris aptes per a rentavaixelles.
- No renti a l'aparell estris fets de fusta, banya, alumini, estany o coure perquè es podrien esquerdar, doblegar, perdre color o picar-se.
- No renti a l'aparell estris que poden absorbir aigua (esponges o draps de cuina).
- Posi estris buits (vasos, copes i paelles) amb la part oberta mirant cap avall.
- Asseguri's que les peces de vidre no es toquin entre elles.
- Posi els estris lleugers a la cistella superior. Asseguri's que els estris no es moguin.
- Posi la coberteria i els estris petits a la cistella dels coberts.
- Mogui la cistella superior cap amunt per acomodar els estris grans a la cistella inferior.
- Asseguri's que els braços aspersors es puguin moure sense obstacles abans de començar un programa.

## 10.5 Abans de començar un programa

Abans de començar el programa seleccionat, asseguri's que:

- Els filtres estan nets i ben instal·lats.
- El tap del contenidor de sal està ben tancat.
- Els braços aspersors no tenen obstacles per rodar.
- Hi ha prou sal i brillantador (tret que faci servir multipastilles).
- La disposició a las cistelles dels estris a rentar sigui correcta.
- El programa sigui adient per al tipus de càrrega i el grau de brutícia.

- La quantitat de detergent sigui la correcta.

## 10.6 Descàrrega de les cistelles

1. Deixi que els estris es refredin abans de treure'ls de l'aparell. Els estris calents es poden danyar més fàcilment.
2. Retiri primer els estris de la cistella inferior després de la superior.



Un cop acabat el programa, pot quedar aigua a les superfícies interiors de l'aparell.

# 11. CURA I NETEJA



### AVÍS!

Abans de fer cap tasca de manteniment, apagui l'aparell i desendolli el cable d'alimentació del subministrament elèctric.



Si els filtres estan bruts i els braços aspersors embossats, els resultats de rentatge podrien no ser òptims. Examinei'l periòdicament i, si cal, netegi'l.

- Si fa servir sovint programes de curta durada, es podria acumular greix i calç dins l'aparell. Faci servir programes de llarga durada almenys dos cops al mes per evitar aquestes acumulacions.

## 11.2 Eliminació d'objectes estranys

Comprovi els filtres i el desguàs del rentavaixelles després de cada ús. Els objectes estranys (com ara trossos de vidre, plàstic, ossos o escuradents, etc.) redueixen el rendiment del rentat i poden causar avaries a la bomba de desguàs.



### PRECAUCIÓ!

Si no por retirar els objectes estranys, posi's en contacte amb un servei autoritzat.

### 11.1 Neteja interna

- Netegi l'interior de l'aparell amb un drap suau i humit.
- No faci servir productes abrasius, esponges de neteja abrasives, eines esmolades, producte químics forts, fregalls ni dissolvents.
- Netegi la porta, i també la junta de goma, un cop per setmana.
- Per conservar el rendiment de l'aparell, faci servir un producte de neteja especial per a rentavaixelles almenys un cop cada dos mesos. Segueixi amb detall les instruccions que trobarà dins l'embalatge del producte.
- Faci servir el programa de rentat automàtic per aconseguir uns resultats òptims.

1. Desmunti els filtres segons s'explica en aquest capítol.
2. Retiri manualment qualsevol objecte estrany.
3. Torni a muntar els filtres segons s'explica en aquest capítol.

### 11.3 Neteja de l'exterior

- Netegeu l'aparell amb un drap humit suau.
- Empreu només detergents neutres.
- No utilitzeu productes abrasius, fregalls de neteja abrasius ni dissolvents.

## 11.4 Neteja dels filtres

El sistema de filtre està fabricat en 3 parts.

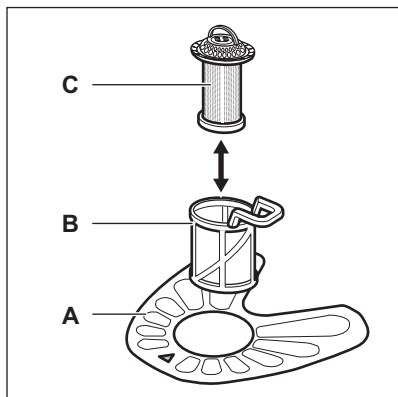

1. Giri el filtre (B) en sentit antihorari i tregui'l.

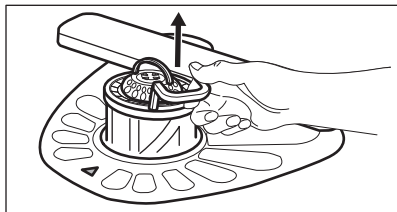
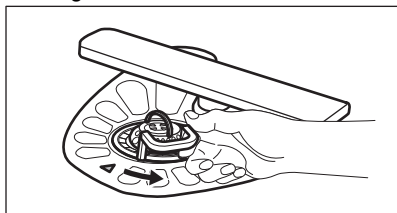

2. Tregui el filtre (C) del filtre (B).
3. Tregui el filtre pla (A).

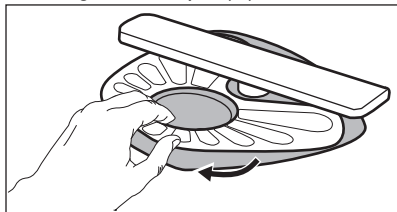

4. Rentar els filtres.

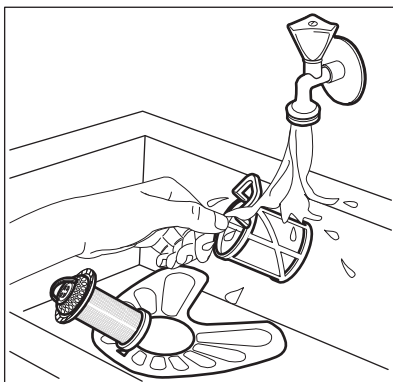

5. Asseguri's que no quedin residus, menjar ni brutícia dins o per la zona de la vora del desguàs.
6. Torna a col·locar el filtre pla (A). Assegureu-vos que està correctament posicionat sota les 2 guies.

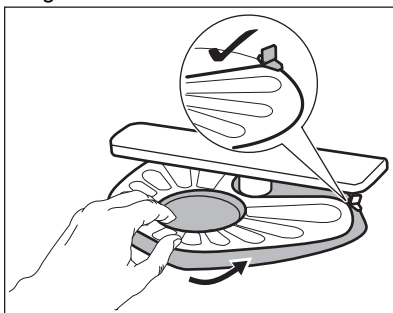

7. Torni a muntar els filtres (B) i (C).
8. Torni a posar el filtre (B) al filtre pla (A). Gireu-lo en sentit horari fins que es bloquegi.

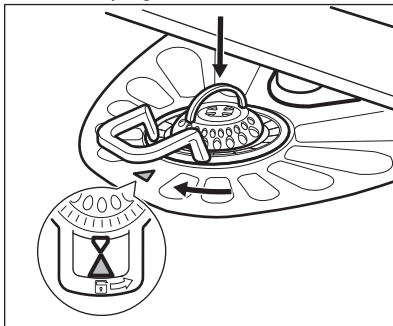

**PRECAUCIÓ!**

Una posició incorrecta dels filtres pot causar mals resultats de rentat i danys a l'aparell.

## 11.5 Neteja del braç aspersor inferior

Recomanem netejar el braç aspersor inferior periòdicament per evitar que s'embussin els forats.

Si s'embussen els forats, els resultats de rentatge podrien ser insatisfactoris.

1. Per treure el braç aspersor inferior, tibi'l cap amunt.

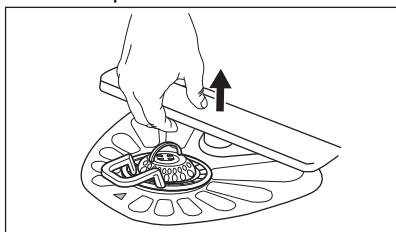

2. Netegeu el braç aspersor sota l'aigua corrent. Faci servir una eina fina i punxeguda (p. ex., un escuradents), per retirar les partícules de brutícia dels forats.

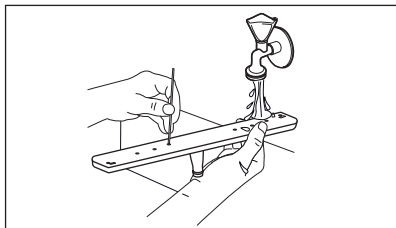

3. Per torna a muntar el braç aspersor, apreti'l cap avall.

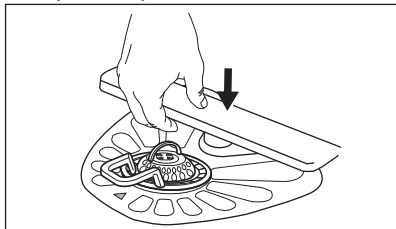

## 11.6 Neteja dels braços aspersors superiors

Recomanem netejar els braços aspersors superiors periòdicament per evitar que s'embussin els forats. Si s'embussen els forats, els resultats de rentatge podrien ser insatisfactoris.

Els braços aspersors superiors estan situats sota la cistella superior. El braços aspersors (B) estan instal·lats al conducte (A) amb els elements de muntatge (C).

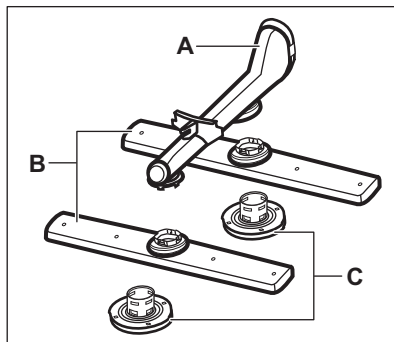

1. Extraieu la cistella superior.
2. Per treure el braç aspersor, giri l'element de muntatge en sentit horari.

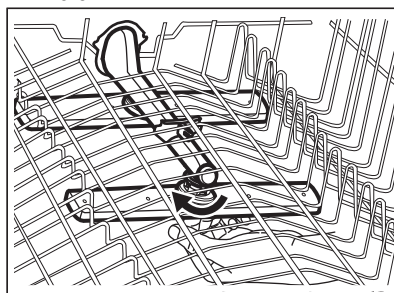

3. Netegeu el braç aspersor sota l'aigua corrent. Faci servir una eina fina i punxeguda (p. ex., un escuradents), per retirar les partícules de brutícia dels forats.

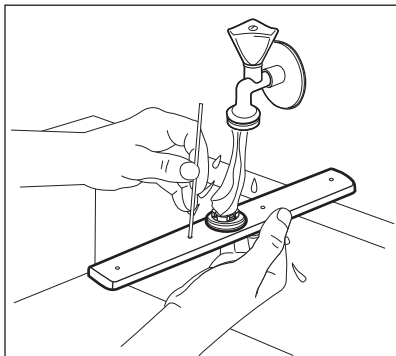

4. Per tornar a instal·lar el braç aspensor, insereixi l'element de

muntatge al braç aspensor i fixi'l al conducte girant-lo en sentit antihorari. Asseguri's que l'element de muntatge quedi fixat al seu lloc.

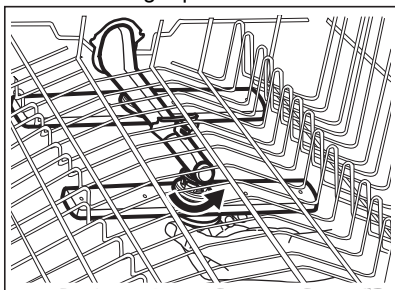

## 12. RESOLUCIÓ DE PROBLEMES



### AVÍS!

Una reparació mal feta a l'aparell pot posar en risc la seguretat de l'usuari. Qualsevol reparació ha de ser realitzada per personal qualificat.

**sense necessitat de posar-se en contacte amb un servei autoritzat.**

Consulti la taula següent per veure informació sobre possibles problemes.

La pantalla indica un codi d'alarma per a determinats problemes.

**La majoria dels problemes que es poden produir es poden resoldre**

Problema i codi d'alarma	Possible causa i solució
No es pot engegar l'aparell.	<ul style="list-style-type: none"> <li>• Asseguri's que l'endoll de l'aparell estigui connectat a la presa de corrent.</li> <li>• Asseguri's que no hi hagi cap fusible fos al quadre de fusibles.</li> </ul>
El programa no arrenca.	<ul style="list-style-type: none"> <li>• Asseguri's que la tapa de l'aparell estigui tancada.</li> <li>• Premi el botó Inici.</li> <li>• Si ha programat l'inici amb retard, cancel·li'l o esperi que finalitzi el compte enrere.</li> <li>• L'aparell recarrega la resina dins el descalcificador. La durada del procediment és d'uns 5 minuts.</li> </ul>
No entra aigua a l'aparell. La pantalla indica <b>i10</b> o <b>i11</b> .	<ul style="list-style-type: none"> <li>• Asseguri's que l'aixeta d'entrada d'aigua és oberta.</li> <li>• Asseguri's que la pressió de subministrament d'aigua no sigui massa baix. Posi's en contacte amb la companyia d'aigua per a aquesta informació.</li> <li>• Asseguri's que l'aixeta d'entrada de l'aigua no estigui embussada.</li> <li>• Asseguri's que el filtre de la mànega d'entrada d'aigua no estigui embussat.</li> <li>• Asseguri's que la mànega d'entrada d'aigua no estigui doblegada ni pinçada.</li> </ul>

<b>Problema i codi d'alarma</b>	<b>Possible causa i solució</b>
L'aparell no drena l'aigua. La pantalla mostra <b>i20</b>	<ul style="list-style-type: none"> <li>• Asseguri's que la vàlvula de desguàs no estigui embussada.</li> <li>• Asseguri's que el sistema de filtres interior no estigui embussat.</li> <li>• Asseguri's que la mànega de desguàs no estigui doblgada ni pinçada.</li> </ul>
El dispositiu antiinundacions està activat. La pantalla mostra <b>i30</b>	<ul style="list-style-type: none"> <li>• Tanqueu l'aixeta de l'aigua.</li> <li>• Asseguri's que l'aparell està instal·lat correctament.</li> <li>• Asseguri's que les cistelles s'hagin col·locat segons el que indica el manual.</li> </ul>
Avaria del sensor de detecció del nivell d'aigua. La pantalla indica <b>i41 - i44</b> .	<ul style="list-style-type: none"> <li>• Asseguri's que els filtres estan nets.</li> <li>• Apagui i engegui l'aparell.</li> </ul>
Avaria de la bomba de rentat o de la bomba de desguàs. La pantalla indica <b>i51 - i59</b> o <b>i5A - i5F</b> .	<ul style="list-style-type: none"> <li>• Apagui i engegui l'aparell.</li> </ul>
La temperatura de l'aigua a l'interior de l'aparell és massa alta o el sensor de temperatura té alguna avaria. La pantalla indica <b>i61</b> o <b>i69</b> .	<ul style="list-style-type: none"> <li>• Asseguri's que la temperatura d'entrada d'aigua no superi els 60 °C.</li> <li>• Apagui i engegui l'aparell.</li> </ul>
Avaria tècnica de l'aparell La pantalla indica <b>iC0</b> o <b>iC3</b> .	<ul style="list-style-type: none"> <li>• Apagui i engegui l'aparell.</li> </ul>
El nivell d'aigua dins de l'aparell és massa alta. La pantalla mostra <b>iF1</b>	<ul style="list-style-type: none"> <li>• Apagui i engegui l'aparell.</li> <li>• Asseguri's que els filtres estan nets.</li> <li>• Asseguri's que la mànega de sortida estigui instal·lada a l'alçada adequada sobre el terra. Consulti les instruccions d'instal·lació.</li> </ul>
L'aparell s'atura i comença més vegades durant l'operació.	<ul style="list-style-type: none"> <li>• És normal. Proporciona resultats òptims de neteja i estalvi energètic.</li> </ul>
El programa dura massa temps.	<ul style="list-style-type: none"> <li>• Si es tria un programa amb opció de retard, cancel·li aquesta opció o esperi al final del compte enrere.</li> </ul>
La durada indicada del programa és diferent que la durada que es veu a la taula de valors de consum.	<ul style="list-style-type: none"> <li>• La pressió i la temperatura de l'aigua, les variacions de la tensió elèctrica, les opcions, la quantitat de plats i el grau de brutícia poden fer variar la durada del programa.</li> </ul>

Problema i codi d'alarma	Possible causa i solució
Els temps restant que es veu a la pantalla augmenta i passa gairebé al final del programa.	<ul style="list-style-type: none"> <li>No es tracta de cap defecte. L'aparell funciona correctament.</li> </ul>
Petita fuga de la porta de l'aparell.	<ul style="list-style-type: none"> <li>L'aparell no està anivellat. Afluixar o estrènyer els peus ajustables (si escau).</li> <li>La porta de l'aparell no es centra en la banyera. Ajusteu el peu posterior (si escau).</li> </ul>
La porta de l'aparell és difícil de tancar.	<ul style="list-style-type: none"> <li>L'aparell no està anivellat. Afluixar o estrènyer els peus ajustables (si escau).</li> <li>Parts de la vaixela són sobresurt de les cistelles.</li> </ul>
La porta de l'aparell s'obre durant el cicle de rentat.	<ul style="list-style-type: none"> <li>La funció AirDry està activa. Pot desactivar la funció. Consulti «<b>Configuració</b>».</li> </ul>
Rattling/Knocking sons de l'interior de l'aparell.	<ul style="list-style-type: none"> <li>La vaixela no està degudament arreglat a les cistelles. Consulteu el manual de càrrega de les cistelles.</li> <li>Assegureu-vos que els braços de l'aerosol poden girar lliurement.</li> </ul>
Els viatges de l'aparell el circuit-breaker.	<ul style="list-style-type: none"> <li>L'amperatge és insuficient per subministrar simultàniament tots els aparells en ús. Comproveu l'amperatge del sòcol i la capacitat del comptador o apagueu un dels aparells en ús.</li> <li>Culpa elèctrica interna de l'aparell. Posi's en contacte amb el servei autoritzat més proper.</li> </ul>



Refereixi's a "**Abans del primer utilitzar ús**", "**Ús diari**", o "**Consells**" per unes altres possibles causes.

Un cop hàgiu comprovat l'aparell, apagueu-lo i engegueu-lo. Si el problema persisteix, poseu-vos en contacte amb un servei autoritzat.

Per als codis d'alarma no descrits a la taula, posi's en contacte amb un servei autoritzat.





### AVÍS!

No és recomanable fer servir l'aparell fins que el problema s'hagi resolt completament. Desendolli l'aparell i no el torni a endollar fins estar segur que funciona correctament.



## 12.1 Els resultats de rentat i d'assecat no són satisfactoris.

Problema	Possible causa i solució
Resultats de rentatge insatisfactoris.	<ul style="list-style-type: none"> <li>• Consulti els capítols «<b>Ús diari</b>», «<b>Consells</b>» i el fullotó de càrrega de les cistelles.</li> <li>• Utilitzi programes de rentat més intensius.</li> <li>• Activi l'opció ExtraPower per millorar els resultats del rentat d'un programa en concret.</li> <li>• Netegeu els braços aspiradors i el filtre. Consulteu l'apartat "<b>Cura i neteja</b>".</li> </ul>
Resultats d'assecat insatisfactoris.	<ul style="list-style-type: none"> <li>• La vaixella s'ha deixat massa temps dins l'aparell amb la porta tancada. Activi la funció AirDry per ajustar l'obertura automàtica de la porta i per millorar l'eficiència de l'assecat.</li> <li>• No hi ha abrillantador o la quantitat d'abrillantador no és suficient. Ompli el dispensador d'abrillantador o pugi la dosi.</li> <li>• La qualitat del producte abrillantador en pot ser la causa.</li> <li>• Faci servir sempre abrillantador, fins i tot amb multipastilles.</li> <li>• És possible que els objectes de plàstic s'hagin d'assecar amb un drap.</li> <li>• El programa no fa la fase d'assecat. Consulti «<b>Visita general dels programes</b>».</li> </ul>
Hi ha ratlles blanquinoses o capes blavoses a vasos i plats.	<ul style="list-style-type: none"> <li>• La quantitat d'abrillantador que utilitza l'aparell és massa gran. Redueixi la dosi d'abrillantador a un nivell més baix.</li> <li>• La quantitat de detergent és massa alta.</li> </ul>
Hi ha taques i gotes seques d'aigua a vasos i plats.	<ul style="list-style-type: none"> <li>• La quantitat d'abrillantador que utilitza l'aparell no és suficient. Augmenti la dosi d'abrillantador a un nivell més alt.</li> <li>• La qualitat del producte abrillantador en pot ser la causa.</li> </ul>
L'interior de l'aparell està moll.	<ul style="list-style-type: none"> <li>• No es tracta de cap defecte de l'aparell. La humitat es condensa les parets de l'aparell.</li> </ul>
Escuma poc comú durant el rentatge.	<ul style="list-style-type: none"> <li>• Faci servir només detergent dissenyat específicament per a rentavaixelles.</li> <li>• Faci servir un detergent d'un altre fabricant.</li> <li>• No esbandeixi prèviament els plats amb aigua de l'aixeta.</li> </ul>
Restes de rovell als coberts.	<ul style="list-style-type: none"> <li>• Hi ha massa sal a l'aigua de rentatge. Consulteu l'apartat "<b>El descalcificador</b>".</li> <li>• S'han col·locat junts els coberts de plata i d'acer inoxidable. No posi massa junts els estris de plata i d'acer inoxidable.</li> </ul>

Problema	Possible causa i solució
Queden residus de detergent al dispensador al final del programa.	<ul style="list-style-type: none"> <li>• La pastilla de detergent s'ha quedat encallada al dispensador i l'aigua no l'ha desfeta completament.</li> <li>• L'aigua no pot desfer el detergent del dispensador. Asseguri's que el braç aspersionador no estigui bloquejat o embussat.</li> <li>• Assegureu-vos que els objectes de les cistelles no impedeixin l'obertura de la tapa del dispensador de detergent.</li> </ul>
Hi ha olors a dins de l'aparell.	<ul style="list-style-type: none"> <li>• Consulteu l'apartat "<b>Neteja interna</b>".</li> <li>• Comenci el programa  amb un descalcificador o un producte de neteja especial per a rentavaixelles.</li> </ul>
Restes de calç a la vaixel·la, al bombo i a la part interior de la porta.	<ul style="list-style-type: none"> <li>• El nivell de sal és baix, comproveu l'indicador de recàrrega.</li> <li>• La tapa del dispensador de sal no està ben tançada.</li> <li>• La duresa de l'aigua de l'aixeta és elevada. Consulteu l'apartat "<b>El descalcificador</b>".</li> <li>• Encara que faci servir multipastilles, utilitzeu també sal i ajusti la regeneració del descalcificador de l'aigua. Consulteu l'apartat "<b>El descalcificador</b>".</li> <li>• Comenci el programa  amb un descalcificador especial per a rentavaixelles.</li> <li>• Si segueixen apareixent dipòsits de calç, netegi l'aparell amb un detergent adient.</li> <li>• Provi un detergent diferent.</li> <li>• Contacteu amb el fabricant del detergent.</li> </ul>
Vaixella desllustrada, descolorida o esquarterada.	<ul style="list-style-type: none"> <li>• Assegureu-vos de rentar al rentavaixel·la únicament objectes aptes per a rentavaixelles.</li> <li>• Carregueu i descarregueu la cistella amb cura. Consulteu el manual de càrrega de les cistelles.</li> <li>• Col·loqueu els objectes delicats a la cistella superior.</li> <li>• Activi l'opció GlassCare per garantir el tractament especial per a estris delicats o de cristall.</li> </ul>



Refereixi's a "**Abans del primer utilitzar ús**", "**Ús diari**", o "**Consells**" per unes altres possibles causes.

## 13. INFORMACIÓ TÈCNICA

Mesures	Amplada/alçada/profunditat (mm)	446 / 850 / 615
---------	---------------------------------	-----------------

Connexió elèctrica <sup>1)</sup>	Tensió elèctrica (V)	220 - 240
	Freqüència (Hz)	50
Pressió d'aigua	Bar (MPa) mín./màx.	0.5 (0.05) / 10 (1.0)
Subministrament d'aigua	Aigua freda o aigua calenta <sup>2)</sup>	màx. 60 °C
Capacitat	Capacitat de coberts	9

<sup>1)</sup> Consulti la placa de característiques per veure altres valors.

<sup>2)</sup> Si l'aigua calenta prové d'una font d'energia alternativa (p. ex., plaques solars), faci servir el subministrament d'aigua calenta per reduir el consum d'energia.

### 13.1 Enllaç a la base de dades UE EPREL

El codi QR de l'etiqueta energètica subministrada amb l'aparell inclou un enllaç web al registre d'aquest aparell a la base de dades UE EPREL. Conserveu l'etiqueta energètica per a futures consultes, així com el manual de l'usuari i la resta de documentació subministrada amb l'aparell.

També pot accedir a la informació de la base de dades UE EPREL des de

l'enllaç <https://eprel.ec.europa.eu>, cercant el nom del model i el número de producte que es pot trobar a la placa de característiques de l'aparell. Consulti el capítol «Descripció del producte».

Per obtenir informació més detallada sobre l'etiqueta energètica, visiti [www.theenergylabel.eu](http://www.theenergylabel.eu).

## 14. QÜESTIONS MEDIAMBIENTALS

Recicli els materials amb el símbol . Dipositi l'embalatge en contenidors adequats per al seu posterior reciclatge. Ajudi a protegir el medi ambient i la salut humana i a reciclar les deixalles procedents d'aparells elèctrics i

electrònics. No llenci a les escombraries domèstiques els aparells amb el símbol . Porti el producte a les instal·lacions de reciclatge locals o posi's en contacte amb la seva oficina municipal.

## CONTENIDO

1. INFORMACIÓN SOBRE SEGURIDAD.....	29
2. INSTRUCCIONES DE SEGURIDAD.....	30
3. DESCRIPCIÓN DEL PRODUCTO.....	33
4. PANEL DE CONTROL.....	34
5. PROGRAMAS.....	35
6. OPCIONES.....	37
7. AJUSTES.....	38
8. ANTES DEL PRIMER USO.....	41
9. USO DIARIO.....	42
10. CONSEJOS.....	44
11. MANTENIMIENTO Y LIMPIEZA.....	46
12. SOLUCIÓN DE PROBLEMAS.....	49
13. INFORMACIÓN TÉCNICA.....	53
14. ASPECTOS MEDIOAMBIENTALES.....	54

## PENSAMOS EN USTED

Gracias por adquirir un electrodoméstico Electrolux. Ha elegido un producto que lleva décadas de experiencia e innovación profesionales. Ingenioso y elegante, ha sido diseñado pensando en usted. Así pues, cada vez que lo utilice, puede tener la seguridad de que obtendrá siempre excelentes resultados.

Le damos la bienvenida a Electrolux.

**Visite nuestro sitio web para:**



Obtener consejos, folletos, soluciones a problemas e información de servicio y reparación:

**[www.electrolux.com/support](http://www.electrolux.com/support)**



Registrar su producto para recibir un mejor servicio:

**[www.registerelectrolux.com](http://www.registerelectrolux.com)**



Comprar accesorios, artículos de consumo y piezas de recambio originales para su aparato:

**[www.electrolux.com/shop](http://www.electrolux.com/shop)**

## ATENCIÓN AL CLIENTE Y SERVICIO

Le recomendamos que utilice recambios originales.

Cuando se ponga en contacto con nuestro Centro de servicio técnico, asegúrese de tener los siguientes datos disponibles: Modelo, código numérico del producto (PNC), número de serie.

La información se encuentra en la placa de características.

 Advertencia / Precaución - Información sobre seguridad

 Información general y consejos

 Información relativa al medioambiente

Salvo modificaciones.

## 1. ⚠ INFORMACIÓN SOBRE SEGURIDAD

Antes de instalar y utilizar el aparato, lea atentamente las instrucciones facilitadas. El fabricante no se hace responsable de lesiones o daños producidos como resultado de una instalación o un uso incorrectos. Conserve siempre estas instrucciones en lugar seguro y accesible para futuras consultas.

### 1.1 Seguridad de niños y personas vulnerables

- Este aparato puede ser utilizado por niños de 8 años en adelante y personas cuyas capacidades físicas, sensoriales o mentales estén disminuidas o que carezcan de la experiencia y conocimientos suficientes para manejarlo, siempre que cuenten con las instrucciones o la supervisión sobre el uso del electrodoméstico de forma segura y comprendan los riesgos.
- Es necesario mantener alejados del aparato a los niños de entre 3 y 8 años, así como a las personas con minusvalías importantes y complejas, salvo que estén bajo supervisión continua.
- Es necesario mantener alejados del aparato a los niños de menos de 3 años salvo que estén bajo supervisión continua.
- Es necesario vigilar a los niños para que no jueguen con el aparato.
- Mantenga los detergentes fuera del alcance de los niños.
- Mantenga a los niños y mascotas alejados del aparato cuando la puerta se encuentre abierta.
- La limpieza y mantenimiento de usuario del producto no podrán ser realizados por niños sin supervisión.

### 1.2 Instrucciones generales de seguridad

- Este electrodoméstico está diseñado únicamente para limpiar vajilla y utensilios domésticos.

- Este aparato está diseñado para uso doméstico en interiores.
- Este aparato se puede utilizar en oficinas, habitaciones de hotel, habitaciones de Bed&Breakfast, casas de campo y otros alojamientos similares donde dicho uso no exceda (en promedio) los niveles de uso doméstico.
- No cambie las especificaciones de este aparato.
- La presión del suministro de agua para el funcionamiento del aparato (mínima y máxima) debe estar entre 0.5 (0.05) / 10 (1.0) bares (MPa)
- Coloque el máximo número de 9 cubiertos.
- Si el cable de alimentación sufre algún daño, el fabricante, su servicio técnico autorizado o un profesional tendrán que cambiarlo para evitar riesgos.
- **ADVERTENCIA:** Los cuchillos y otros utensilios con puntas afiladas deben colocarse en el cesto con las puntas hacia abajo o en posición horizontal.
- No deje la puerta del lavavajillas abierta ya que se podría tropezar con ella.
- Antes de realizar tareas de mantenimiento, apague el aparato y desenchúfelo de la toma de corriente.
- No utilice agua pulverizada a alta presión ni vapor para limpiar el aparato.
- Si el aparato tiene orificios de ventilación en la base, no deben cubrirse, por ejemplo con una alfombra.
- El aparato debe conectarse a la toma de agua utilizando el juego nuevo de tubos que se facilita. No deben reutilizarse los tubos antiguos.

## 2. INSTRUCCIONES DE SEGURIDAD

### 2.1 Instalación



#### **ADVERTENCIA!**

Sólo un técnico cualificado puede instalar el aparato.

- Retire todo el embalaje.
- No instale ni utilice un aparato dañado.
- Siga las instrucciones de instalación suministradas con el aparato.
- Tenga cuidado al mover el aparato, porque es pesado. Utilice siempre guantes de protección y calzado cerrado.
- No instale ni utilice el aparato en lugares con temperaturas inferiores a 0 °C.

- Instale el aparato en un lugar seguro y adecuado que cumpla los requisitos de instalación.

## 2.2 Conexión eléctrica



### ADVERTENCIA!

Riesgo de incendios y descargas eléctricas.

- Advertencia: este aparato está diseñado para instalarse/conectarse a una toma de tierra del edificio.
- Asegúrese de que los parámetros de la placa de características son compatibles con los valores eléctricos del suministro eléctrico.
- Utilice siempre una toma con aislamiento de conexión a tierra correctamente instalada.
- No utilice adaptadores de enchufes múltiples ni cables prolongadores.
- Asegúrese de no provocar daños en el enchufe ni en el cable de red. Si es necesario cambiar el cable de alimentación del aparato, debe hacerlo el centro de servicio técnico autorizado.
- Conecte el enchufe a la toma de corriente únicamente cuando haya terminado la instalación. Asegúrese de tener acceso al enchufe del suministro de red una vez finalizada la instalación.
- No desconecte el aparato tirando del cable de conexión a la red. Tire siempre del enchufe.
- Este aparato se suministra con un enchufe de 13 A. Si fuera necesario cambiar el fusible del enchufe, use exclusivamente un fusible ASTA (BS 1362) de 13 A (solo para RU e Irlanda).

## 2.3 Conexión de agua

- No provoque daños en los tubos de agua.
- Antes de conectar a nuevas tuberías o tuberías que no se hayan usado durante mucho tiempo, o donde se hayan realizado trabajos o se hayan conectado dispositivos nuevos (contadores de agua, por ejemplo), deje correr el agua hasta que esté limpia.

- Asegúrese de que no haya fugas de agua visibles durante y después del primer uso del aparato.
- La manguera de entrada de agua tiene una válvula de seguridad y un revestimiento con un cable interno de conexión a la red.

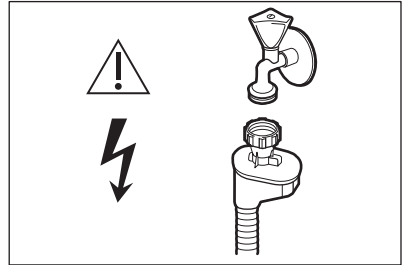

### ADVERTENCIA!

Voltaje peligroso.

- Si la manguera de entrada de agua está dañada, cierre la llave de agua y quite inmediatamente el enchufe de la toma de corriente. Póngase en contacto con el centro de servicio técnico autorizado para cambiar la manguera de entrada de agua.

## 2.4 Uso

- No coloque productos inflamables o artículos mojados con productos inflamables dentro, cerca o sobre el aparato.
- Los detergentes para lavavajillas son peligrosos. Siga las instrucciones de seguridad del envase del detergente.
- No beba agua ni juegue con el agua del aparato.
- No retire la vajilla del aparato hasta que finalice el programa. Puede quedar algo de detergente en los platos.
- No guarde los artículos ni ejerza presión sobre la puerta abierta del aparato.
- El aparato puede liberar vapor caliente si abre la puerta mientras está en marcha un programa.

## 2.5 Asistencia técnica

- Para reparar el aparato, póngase en contacto con el centro de servicio autorizado. Utilice solamente piezas de recambio originales.

- Tenga en cuenta que la autorreparación o la reparación no profesional puede tener consecuencias de seguridad y podría anular la garantía.
- Las siguientes piezas de repuesto estarán disponibles durante 7 años después de que el modelo se haya retirado: motor, bomba de circulación y desagüe, calentadores y elementos de calentamiento, incluidas las bombas de calor, tuberías y equipos relacionados, incluidas las mangueras, válvulas, filtros y aquastops, piezas estructurales e interiores relacionadas con los conjuntos de puertas, placas de circuitos impresos, pantallas electrónicas, presostatos, termostatos y sensores, software y firmware, incluido el software de restablecimiento. Tenga en cuenta que algunas de estas piezas de recambio solo están disponibles para los reparadores profesionales, y que no todas las piezas de recambio son relevantes para todos los modelos.
- Los siguientes repuestos estarán disponibles durante 10 años después de que el modelo se haya retirado: bisagras y juntas de puertas, otras juntas, brazos aspersores, filtros de desagüe, rejillas interiores y periféricos de plástico como cestas y tapas.
- En cuanto a la(s) bombilla(s) de este producto y las de repuesto vendidas por separado: Estas bombillas están destinadas a soportar condiciones físicas extremas en los aparatos domésticos, como la temperatura, la vibración, la humedad, o están destinadas a señalar información sobre el estado de funcionamiento del aparato. No están destinadas a utilizarse en otras aplicaciones y no son adecuadas para la iluminación de estancias domésticas.

## 2.6 Desecho



### **ADVERTENCIA!**

Existe riesgo de lesiones o asfixia.

- Desconecte el aparato de la red.
- Corte el cable de conexión a la red y deséchelo.
- Retire el pestillo de la puerta para evitar que los niños y las mascotas queden encerrados en el aparato.



### 3. DESCRIPCIÓN DEL PRODUCTO

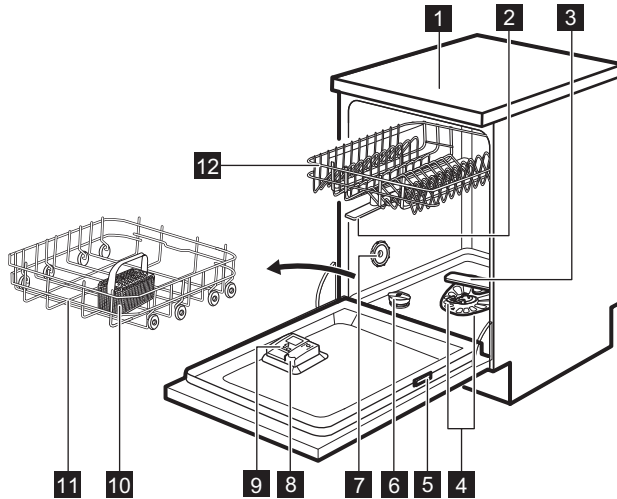

- 1** Encimera
- 2** Brazos aspersores intermedios
- 3** Brazo aspersor inferior
- 4** Filtros
- 5** Placa de características técnicas
- 6** Depósito de sal
- 7** Ventilación
- 8** Dosificador de abrillantador
- 9** Dosificador de detergente

- 10** Cesto de cubiertos
- 11** Cesto inferior
- 12** Cesto superior



El gráfico es una descripción general. Para obtener más información, consulte otros capítulos o documentos proporcionados con el aparato.

## 4. PANEL DE CONTROL

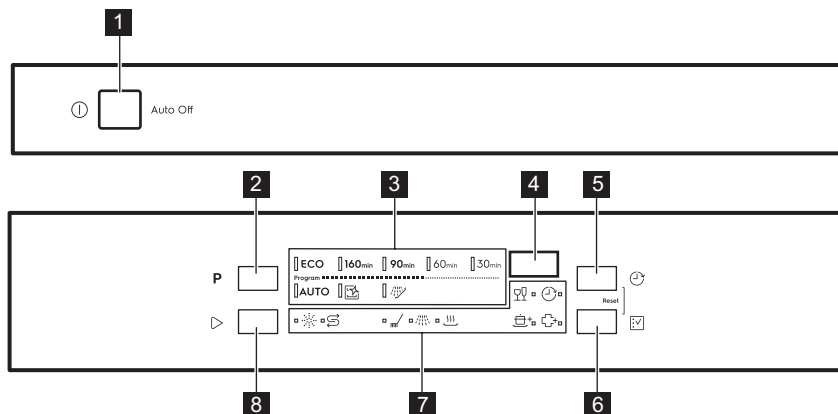

**1** Botón de encendido/apagado

**2** Tecla **Programa**

**3** Indicadores de programa

**4** Pantalla

**5** Tecla **Retardo**

**6** Tecla **Opción**

**7** Indicadores

**8** Tecla **Inicio**



### 4.1 Indicadores

Indicador	Descripción
	Indicador de sal. Se enciende cuando hay que rellenar el depósito de sal. Siempre está apagado mientras el programa está en marcha.
	Indicador de abrillantador. Se enciende cuando hay que rellenar el dosificador de abrillantador. Siempre está apagado mientras el programa está en marcha.
	Indicador de la fase de lavado. Se enciende durante la fase de lavado.
	Indicador de fase de aclarado. Se enciende durante la fase de aclarado.
	Indicador de fase de secado. Se activa cuando hay un programa con la fase de secado seleccionado. Parpadea durante la fase de secado.
	Indicador de retardo. Se enciende cuando se activa el inicio diferido.
	Indicador GlassCare.
	Indicador ExtraPower.
	Indicador ExtraHygiene.

## 5. PROGRAMAS

El orden de los programas en la tabla puede ser diferente a su secuencia en el panel de control.

Programa	Carga del lavavajillas	Grado de suciedad	Fases del programa	Opciones
<b>ECO 1)</b>	Vajilla, cubiertos, ollas y sartenes	Normal, ligeramente seco	<ul style="list-style-type: none"> <li>• Prelavado</li> <li>• Lavavajillas a 50 °C</li> <li>• Aclarado intermedio</li> <li>• Aclarado final a 55 °C</li> <li>• Secado</li> <li>• AirDry <sup>2)</sup></li> </ul>	<ul style="list-style-type: none"> <li>• ExtraPower</li> <li>• GlassCare</li> <li>• ExtraHygiene</li> </ul>
<b>160min</b>	Vajilla, cubiertos, ollas y sartenes	Normales a pesados, secos	<ul style="list-style-type: none"> <li>• Prelavado</li> <li>• Lavavajillas a 60 °C</li> <li>• Aclarado intermedio</li> <li>• Aclarado final a 60 °C</li> <li>• Desecar</li> <li>• AirDry <sup>2)</sup></li> </ul>	<ul style="list-style-type: none"> <li>• ExtraPower</li> <li>• GlassCare</li> <li>• ExtraHygiene</li> </ul>
<b>90min</b>	Vajilla, cubiertos, ollas y sartenes	Normal, ligeramente seco	<ul style="list-style-type: none"> <li>• Lavavajillas a 60 °C</li> <li>• Aclarado intermedio</li> <li>• Aclarado final a 55 °C</li> <li>• Secado</li> <li>• AirDry <sup>2)</sup></li> </ul>	<ul style="list-style-type: none"> <li>• ExtraPower</li> <li>• GlassCare</li> <li>• ExtraHygiene</li> </ul>
<b>60min</b>	Vajilla, cubertería	Frescos, ligeramente secos	<ul style="list-style-type: none"> <li>• Lavavajillas a 60 °C</li> <li>• Aclarado intermedio</li> <li>• Aclarado final a 50 °C</li> <li>• AirDry <sup>2)</sup></li> </ul>	<ul style="list-style-type: none"> <li>• ExtraPower</li> <li>• GlassCare</li> <li>• ExtraHygiene</li> </ul>
<b>30min</b>	Vajilla, cubertería	Fresco	<ul style="list-style-type: none"> <li>• Lavavajillas a 50 °C</li> <li>• Aclarado intermedio</li> <li>• Aclarado final a 50 °C</li> <li>• AirDry <sup>2)</sup></li> </ul>	<ul style="list-style-type: none"> <li>• ExtraPower</li> <li>• GlassCare</li> <li>• ExtraHygiene</li> </ul>
<b>AUTO 3)</b>	Vajilla, cubiertos, ollas y sartenes	Todo	<ul style="list-style-type: none"> <li>• Prelavado</li> <li>• Lavavajillas a 50 - 60 °C</li> <li>• Aclarado intermedio</li> <li>• Aclarado final a 60 °C</li> <li>• Desecar</li> <li>• AirDry <sup>2)</sup></li> </ul>	<ul style="list-style-type: none"> <li>• ExtraHygiene</li> </ul>

Programa	Carga del lavavajillas	Grado de suciedad	Fases del programa	Opciones
 4)	Ninguna	Limpieza del interior del aparato	<ul style="list-style-type: none"> <li>• Limpieza a 70 °C</li> <li>• Aclarado intermedio</li> <li>• Aclarado final</li> <li>• AirDry <sup>2)</sup></li> </ul>	
 5)	Todo	Todo	<ul style="list-style-type: none"> <li>• Prelavado</li> </ul>	

1) Este programa ofrece el uso más eficaz en cuanto al consumo de agua y energía para vajillas y cubiertos con suciedad normal. Este es el programa estándar para institutos de pruebas. Este programa se utiliza para evaluar el cumplimiento del Reglamento de la Comisión sobre ecodiseño (UE) 2019/2022.



2) Apertura automática de la puerta durante la fase de secado. Consulte "Ajustes".

3) El aparato detecta el tipo de suciedad y la cantidad de objetos que hay en los cestos. Ajuste automáticamente la temperatura y la cantidad del agua, el consumo de energía y la duración del programa.

4) Este programa se ha diseñado para limpiar el interior del aparato de forma eficiente y eficaz. Elimina la acumulación de cal y grasa. El programa debe utilizarse al menos cada 2 meses con un descalcificador o producto de limpieza diseñado para lavavajillas y sin ninguna carga.

5) Con este programa se puede aclarar la vajilla rápidamente para quitar los restos de comida y evitar que se formen olores en el aparato. No utilice detergente con este programa.

## 5.1 Valores de consumo

Programa <sup>1)2)</sup>	Agua (l)	Energía (kWh)	Duración (min)
ECO	9.9	0.779	240
160 <sub>min</sub>	9.5	0.952	160
90 <sub>min</sub>	9.5	0.826	90
60 <sub>min</sub>	9.1	0.697	60
30 <sub>min</sub>	8.8	0.604	30
AUTO	9.5	0.952	170
	8.1	0.440	60
	3.4	0.014	15

1) La presión y temperatura del agua, las variaciones del suministro de energía, las opciones, la cantidad de platos y el grado de suciedad pueden alterar los valores.

2) Los valores de los programas distintos de ECO son solo indicativos.

## 5.2 Información para institutos de pruebas

Para recibir toda la información necesaria para efectuar pruebas de rendimiento (p.ej., según EN60436 ), envíe un correo electrónico a:

[info.test@dishwasher-production.com](mailto:info.test@dishwasher-production.com)

En su solicitud, incluya el código de número de producto (PNC) de la placa de características.

Para cualquier otra pregunta relacionada con su lavavajillas, consulte el manual de servicio suministrado con el aparato.

## 6. OPCIONES

**i** Cada vez que inicie un programa debe activar las opciones deseadas. No es posible activar ni desactivar las opciones con el programa en marcha.

**i** El botón de opción alterna entre las opciones disponibles y sus posibles combinaciones.

**i** No todas las opciones son compatibles entre sí. Si selecciona opciones no compatibles, el aparato desactiva automáticamente una o más de ellas. Solo permanecen encendidos los indicadores de las opciones aún activas.

**i** Si una opción no es aplicable a un programa, el indicador correspondiente está apagado o parpadea rápidamente durante unos segundos y después se apaga.



**i** La activación de opciones puede afectar al consumo de agua y energía y a la duración del programa.

### 6.1 GlassCare

Esta opción protege contra daños la vajilla delicada, en particular las piezas de cristal. Evita cambios rápidos en la

temperatura del programa seleccionado y la reduce a 45 °C.

### Cómo activar GlassCare



Pulse el botón  hasta que el indicador  se encienda.

La pantalla mostrará la duración actualizada del programa.

### 6.2 ExtraPower

Esta opción mejora los resultados de lavado del programa seleccionado. Aumenta la temperatura y la duración del lavado.

### Cómo activar ExtraPower



Pulse el botón  hasta que el indicador  se encienda.

La pantalla mostrará la duración actualizada del programa.

### 6.3 ExtraHygiene

Esta opción asegura un mejor resultado de limpieza al mantener la temperatura entre 65 y 70 °C y durante al menos 10 minutos en la última fase de aclarado.

### Cómo activar ExtraHygiene

Pulse el botón  hasta que el indicador  se encienda.

La pantalla mostrará la duración actualizada del programa.

## 7. AJUSTES

### 7.1 Modo de selección de programa y modo de usuario

Cuando el aparato está en modo de selección de programa, puede ajustar un programa y entrar al modo de usuario.

#### Ajustes disponibles en el modo de usuario:



- El nivel del descalcificador de agua según la dureza de la misma.
- El nivel de abrillantador según la dosis requerida.
- La activación o desactivación de AirDry.

**Los ajustes guardados son válidos hasta que los vuelva a cambiar.**

### Cómo ajustar el modo de selección de programa

El aparato se encuentra en modo de selección cuando el indicador de programa **ECO** está encendido y la pantalla muestra la duración del programa.

Después de la activación, el aparato está en modo de selección de programa por defecto. En caso contrario, ajuste el modo de selección de programa de la siguiente forma:



Mantenga pulsados simultáneamente  y  hasta que el aparato se encuentre en modo de selección de programa.

#### Dureza del agua

Grados alemanes (°dH)	Grados franceses (°fH)	mmol/l	mg/l (ppm)	Grados Clarke	Nivel del descalcificador de agua
47 - 50	84 - 90	8.4 - 9.0	835 - 904	58 - 63	10
43 - 46	76 - 83	7.6 - 8.3	755 - 834	53 - 57	9
37 - 42	65 - 75	6.5 - 7.5	645 - 754	46 - 52	8
29 - 36	51 - 64	5.1 - 6.4	505 - 644	36 - 45	7
23 - 28	40 - 50	4.0 - 5.0	395 - 504	28 - 35	6
19 - 22	33 - 39	3.3 - 3.9	325 - 394	23 - 27	5 <b>1)</b>

### Cómo acceder al modo de usuario

Asegúrese de que el aparato se encuentra en modo de selección de programa.

Para acceder al modo de usuario, mantenga pulsadas simultáneamente  y  hasta que el indicador **ECO**, **160min** y **90min** parpadean y la pantalla está en blanco.

### 7.2 Descalcificador de agua

El descalcificador elimina minerales del suministro de agua que podrían afectar negativamente al resultado de lavado y al funcionamiento del aparato.

Cuanto mayor sea el contenido de dichos minerales, más dura será el agua. La dureza del agua se mide en escalas equivalentes.

El descalcificador de agua debe ajustarse en función de la dureza del agua de su zona. La empresa local de suministro de agua puede informarle de la dureza del agua de su zona. Ajuste el nivel adecuado del descalcificador para asegurar buenos resultados de lavado.

Grados alemanes (°dH)	Grados franceses (°fH)	mmol/l	mg/l (ppm)	Grados Clarke	Nivel del descalcificador de agua
15 - 18	26 - 32	2.6 - 3.2	255 - 324	18 - 22	4
11 - 14	19 - 25	1.9 - 2.5	185 - 254	13 - 17	3
4 - 10	7 - 18	0.7 - 1.8	70 - 184	5 - 12	2
<4	<7	<0.7	<70	< 5	1 2)

1) Ajustes de fábrica.

2) No utilice sal en este nivel.

**Independientemente del tipo de detergente que utilice, ajuste el nivel de dureza de agua adecuado para mantener activo el indicador de rellenado de sal.**



Las tabletas múltiples que contienen sal no son suficientemente efectivas para ablandar el agua dura.

**Proceso de regeneración**

Para el correcto funcionamiento del descalcificador de agua, la resina del dispositivo debe regenerarse regularmente. Este proceso es automático y forma parte del funcionamiento normal del lavavajillas.

Cuando la cantidad de agua prescrita (véanse los valores del cuadro) se ha utilizado desde el proceso de regeneración anterior, se iniciará un nuevo proceso de regeneración entre el aclarado final y el final del programa.

Nivel del descalcificador de agua	Cantidad de agua (l)
1	250
2	100
3	62
4	47
5	25
6	17
7	10

Nivel del descalcificador de agua	Cantidad de agua (l)
8	5
9	3
10	3

En el caso del ajuste alto del descalcificador de agua, puede ocurrir también en la mitad del programa, antes del enjuague (dos veces durante un programa). El inicio de la regeneración no tiene ningún impacto en la duración del ciclo, a menos que ocurra a mitad de un programa o al final de un programa con una breve fase de secado. En dichos casos, la regeneración prolonga la duración total de un programa en 5 minutos adicionales.

Posteriormente, el enjuague del descalcificador de agua que dura 5 minutos puede comenzar en el mismo ciclo o al principio del siguiente programa. Esta actividad aumenta el consumo total de agua de un programa en 4 litros adicionales y el consumo total de energía de un programa en 2 Wh adicionales. El aclarado del descalcificador termina con un drenaje completo.

Cada aclarado del descalcificador realizado (es posible que haya más de uno en el mismo ciclo) puede prolongar la duración del programa en otros 5 minutos cuando se produzca en cualquier punto del comienzo o en la mitad de un programa.



Todos los valores de consumo mencionados en esta sección se determinan en línea con la norma aplicable actualmente en condiciones de laboratorio con una dureza del agua de 2,5 mmol/l (descalcificador de agua: nivel 3) de acuerdo con la normativa: 2019/2022 .

La presión y temperatura del agua, así como las variaciones del suministro de energía, pueden modificar dichos valores.

## Cómo ajustar el nivel del descalcificador de agua

Asegúrese de que el aparato se encuentra en modo de usuario.

1. Pulse el botón **P**.
  - El indicador **ECO** sigue parpadeando.
  - Los indicadores restantes están apagados.
  - La pantalla muestra el ajuste actual: p. ej., **5 L** = nivel 5.
2. Pulse el botón **P** repetidamente para cambiar el ajuste.
3. Pulse la tecla de encendido/apagado para confirmar el ajuste.

## 7.3 Nivel de abrillantador

El abrillantador permite que la vajilla se seque sin rayas ni franjas. Se libera automáticamente durante la fase de aclarado en caliente.

Es posible ajustar la cantidad de abrillantador entre el nivel 1 (cantidad mínima) y el nivel 8 (cantidad máxima). Ajuste de fábrica: nivel 5.



Cuando el depósito de abrillantador está vacío, el indicador se enciende para solicitar que se rellene. Si el resultado de secado es satisfactorio usando solo tabletas múltiples, puede desactivar el dosificador y el aviso. Sin embargo, para obtener el mejor secado, utilice siempre

abrillantador y mantenga activo el indicador de abrillantador.

Para desactivar el dosificador de abrillantador y el indicador, fije el nivel de abrillantador en 0.

## Cómo ajustar el nivel de abrillantador

Asegúrese de que el aparato se encuentra en modo de usuario.

1. Pulse el botón .
  - El indicador **160min** sigue parpadeando.
  - Los indicadores restantes están apagados.
  - La pantalla muestra el ajuste actual: p. ej., **4A** = nivel 4.
2. Pulse el botón  repetidamente para cambiar el ajuste.
3. Pulse el botón de encendido/apagado para confirmar el ajuste.

## 7.4 AirDry

AirDry mejora el resultado de secado con menos consumo de energía. La puerta del aparato se abre automáticamente durante la fase de secado y permanece entreabierta.

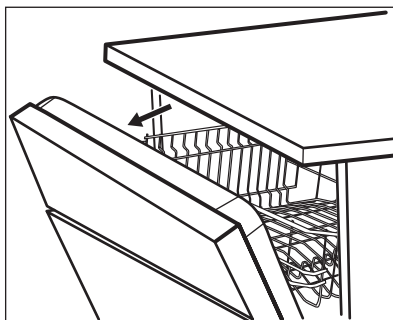

AirDry se activa automáticamente con todos los programas excepto  (en su caso).

La duración de la fase de secado y el tiempo de apertura de la puerta varían en función del programa y las opciones seleccionadas.



Cuando AirDry se abre la puerta, la pantalla muestra el tiempo restante del programa en ejecución.



**PRECAUCIÓN!**

No intente cerrar la puerta del aparato durante 2 minutos después de la apertura automática. Podría dañar el aparato. Si, después, la puerta está cerrada al menos 3 minutos, el programa en curso termina.







**PRECAUCIÓN!**

Si los niños tienen acceso al aparato, se aconseja desactivar AirDry. La apertura automática de la puerta puede suponer un peligro.

## Cómo desactivar AirDry

Asegúrese de que el aparato se encuentra en modo de usuario.

1. Pulse el botón .
  - El indicador **90min** sigue parpadeando.
  - Los indicadores restantes están apagados.
  - La pantalla muestra el ajuste de temperatura actual:
    -  = AirDry está desactivado.
    -  = AirDry está activado.
2. Pulse el botón  para cambiar el ajuste.
3. Pulse la tecla de encendido/apagado para confirmar el ajuste.

## 8. ANTES DEL PRIMER USO

1. **Asegúrese de que el nivel actual del descalcificador coincide con la dureza de su suministro de agua. De lo contrario, ajuste el nivel del descalcificador de agua.**
2. Llene el depósito de sal.
3. Llene el dosificador de abrillantador.
4. Abra la llave de paso.
5. Inicie un programa para eliminar todos los restos de procesamiento que pueda haber en el aparato. No utilice detergente ni cargue platos en los cestos.

Después de iniciar el programa, el aparato recarga la resina del descalcificador durante hasta 5 minutos. La fase de lavado empieza solo después de que termine este proceso. El proceso se repite periódicamente.

### 8.1 El depósito de sal



**PRECAUCIÓN!**

Utilice solo sal gruesa diseñada para lavavajillas. La sal fina aumenta el riesgo de corrosión.

La sal se utiliza para recargar la resina del descalcificador y asegurar un buen resultado de lavado en el uso diario.

### Llenado del depósito de sal

1. Gire la tapa del depósito de sal hacia la izquierda y retírela.
2. Vierta 1 litro de agua en el depósito de sal (solo la primera vez).
3. Llene el depósito de sal con 1 kg de sal (hasta que esté lleno).



4. Agite cuidadosamente el embudo por el asa para hacer que entren los últimos granos.
5. Elimine los restos de sal que puedan haber quedado en la entrada del depósito.

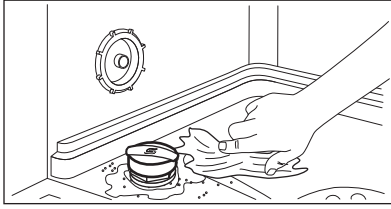

6. Gire la tapa del depósito de sal hacia la derecha para cerrar el depósito de sal.



**PRECAUCIÓN!**

El agua y la sal pueden salirse del depósito de sal cuando lo llena. Después de llenar el depósito de sal, inicie inmediatamente un programa para evitar la corrosión.

## 8.2 Llenado del dosificador de abrillantador

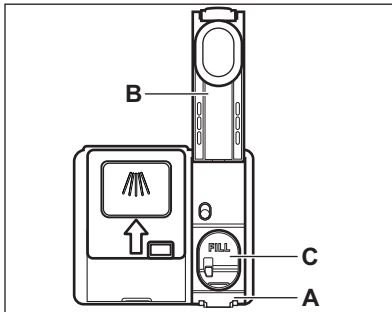

**PRECAUCIÓN!**

El compartimento (C) es solo para abrillantador. No lo llene con detergente.



**PRECAUCIÓN!**

Utilice exclusivamente abrillantador diseñado específicamente para lavavajillas.

1. Pulse el elemento de apertura (A) para abrir la tapa (B).
2. Vierta el abrillantador en el dosificador (C) hasta que el líquido alcance el nivel "FILL".
3. Limpie el abrillantador derramado con un paño absorbente para evitar que se forme demasiada espuma.
4. Cierre la tapa. Asegúrese de que la tapa encaja en su sitio.

## 9. USO DIARIO

1. Abra el grifo.
2. Pulse el botón On/Off para encender el aparato.

Asegúrese de que el aparato se encuentra en modo de selección de programa.

- Si el indicador de sal está encendido, llene el depósito de sal.
- Si el indicador de abrillantador está encendido, llene el dosificador de abrillantador.

3. Cargue los cestos.
4. Añada el detergente.

5. Ajuste e inicie un programa adecuado para el tipo de carga y el grado de suciedad.

## 9.1 Uso del detergente

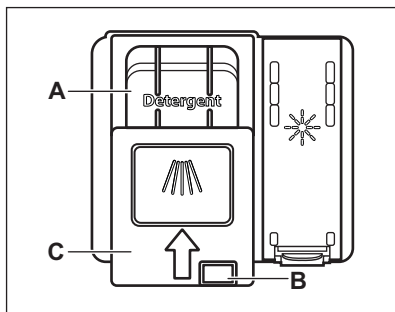

### PRECAUCIÓN!

Utilice exclusivamente detergente diseñado específicamente para lavavajillas.

1. Pulse la tecla de apertura (B) para abrir la tapa (C).
2. Ponga el detergente en el compartimento (A). Puede usar detergente en pastillas, polvo o gel.
3. Si el programa tiene una fase de prelavado, ponga una pequeña cantidad de detergente en la parte interior de la puerta del aparato.
4. Cierre la tapa. Asegúrese de que la tapa encaja en su sitio.



Para obtener más información sobre la dosis de detergente, consulte las instrucciones del fabricante del envase del producto. Normalmente, 20 - 25 ml de detergente en gel son adecuados para lavar una carga con suciedad normal.



No llene el compartimento (A) con más de 30 ml de detergente en gel.

## 9.2 Ajuste e inicio de un programa

### La función Auto Off

Esta función reduce el consumo de energía desactivando automáticamente el aparato cuando no se utiliza.

La función se pone en marcha:

- Cuando el programa ha finalizado.
- Tras 5 minutos si el programa no se ha iniciado.

### Inicio de un programa

1. Pulse el botón On/Off para encender el aparato. Asegúrese de que el aparato se encuentra en modo de selección de programa.
2. Cierre la puerta del aparato.
3. Pulse el botón **P** repetidamente hasta que se encienda el indicador del programa deseado.

La pantalla mostrará la duración del programa.

4. Ajuste las opciones aplicables que desee.
5. Pulse el botón ▷ para iniciar el programa.
  - El indicador de la fase en curso se enciende.
  - La duración del programa cuenta atrás en minutos.

### Inicio de un programa con inicio diferido

1. Ajuste un programa.
2. Pulse ⌚ repetidamente hasta que la pantalla muestre el retardo que desee (entre 1 y 24 horas).
3. Pulse ▷ para iniciar la cuenta atrás.
  - El indicador ⌚ está encendido.
  - El tiempo restante comienza a descontar en horas. La hora final se muestra en minutos.

Cuando finaliza la cuenta atrás, se inicia el programa y se enciende el indicador de la fase en curso. El indicador ⌚ está apagado.

## Apertura de la puerta mientras está funcionando el aparato



Si abre la puerta mientras se realiza un programa, el aparato se detiene. Puede afectar al consumo de energía y a la duración del programa. Cuando cierre la puerta, el aparato continuará a partir del punto de interrupción.

 Si la puerta se abre más de 30 segundos durante la fase de secado, el programa en funcionamiento se termina. Esto no sucede si la puerta se abre mediante la función AirDry.



 No intente cerrar la puerta del aparato durante 2 minutos después de que AirDry la abra automáticamente, porque puede causar daños en el aparato. Si, después, la puerta está cerrada al menos 3 minutos, el programa en curso termina.

## Cancelación del inicio diferido mientras está en marcha la cuenta atrás

Si cancela el inicio diferido, debe volver a ajustar un programa y las opciones.

Mantenga pulsados simultáneamente  y  hasta que el aparato se encuentre en modo de selección de programa.

## Cancelación del programa

Mantenga pulsados simultáneamente  y  hasta que el aparato se encuentre en modo de selección de programa. Compruebe que hay detergente en el dosificador antes de iniciar un nuevo programa.

## Fin del programa

Cuando el programa ha finalizado, la Auto Off función apaga el aparato automáticamente.

Todos los botones está inactivos, excepto el botón de encendido/apagado.

Cierre el grifo.

# 10. CONSEJOS

## 10.1 General

Siga estos consejos para obtener un resultado de limpieza de secado óptimo en el uso diario y proteger el medio ambiente.

- Lavar los platos en el lavavajillas como se indica en el manual de instrucciones suele consumir menos agua y energía que lavar los platos a mano.
- Cargue el lavavajillas a su máxima capacidad para ahorrar agua y energía. Para obtener los mejores resultados de limpieza, coloque los artículos en las cestas como se indica en el manual de usuario y no sobrecargue los cestos.
- No enjuague los platos a mano. Aumenta el consumo de agua y energía. Cuando sea necesario, seleccione un programa con fase de prelavado.
- Quite los residuos más grandes de comida de los platos y vacíe las tazas y vasos antes de ponerlos dentro del aparato.
- Remoje o frote ligeramente los utensilios de cocina con restos de comida cocinada u horneada pegada antes de lavarlos en el aparato.

- Asegúrese de que los objetos de los cestos no se tocan entre sí ni se cubren unos a otros. Solo entonces el agua puede llegar a todos los platos y lavarlos completamente.
- Puede utilizar detergente para lavavajillas, abrillantador y sal por separado o pastillas múltiples (p. ej. "Todo en 1"). Siga las instrucciones que aparecen en el paquete.
- Seleccione un programa según el tipo de carga y el grado de suelo. **ECO** ofrece el uso más eficiente del consumo de agua y energía.
- Para prevenir la acumulación de cal dentro del aparato:
  - Rellene el depósito de sal siempre que sea necesario.
  - Use la dosis recomendada de detergente y abrillantador.
  - Asegúrese de que el nivel actual del descalcificador coincide con la dureza de su suministro de agua.
  - Siga las instrucciones del capítulo "**Mantenimiento y limpieza**".

## 10.2 Utilización de sal, abrillantador y detergente

- Utilice únicamente sal, abrillantador y detergente diseñados para lavavajillas. El aparato podría dañarse con otros productos.
- En las zonas con agua dura y muy dura, se recomienda usar solo detergente para lavavajillas (polvo, gel, pastillas que no contengan agentes adicionales), abrillantador y sal por separado para unos resultados de limpieza y secado óptimos.
- Las pastillas de detergente no se disuelven completamente con programas cortos. Para evitar restos de detergente en la vajilla, se recomienda usar pastillas de detergente con los programas largos.
- Utilice siempre la cantidad correcta de detergente. Una dosis insuficiente de detergente puede dar lugar a resultados de limpieza deficientes y a películas o manchas de agua dura en los artículos. El uso de demasiado detergente con agua blanda o descalcificada produce residuos de detergente en los platos. Ajuste la

cantidad de detergente en función de la dureza del agua. Consulte las instrucciones del envase del detergente.

- Use siempre la cantidad correcta de abrillantador. Una dosis insuficiente de abrillantador disminuye los resultados del secado. Usar demasiado abrillantador produce capas azuladas.
- Asegúrese de que el nivel del descalcificador de agua es correcto. Si el nivel es demasiado alto, el aumento de la cantidad de sal en el agua podría oxidar los cubiertos.

## 10.3 Qué hacer si desea dejar de usar pastillas de detergente

Antes de volver a utilizar por separado detergente, sal y abrillantador, realice estos pasos:

1. Ajuste el nivel más alto del descalcificador.
2. Asegúrese de llenar el depósito de sal y el dosificador de abrillantador.
3. Inicie el programa más corto que incluya una fase de aclarado. No agregue detergente ni cargue platos en los cestos.
4. Cuando termine el programa, ajuste el descalcificador según la dureza del agua de su zona.
5. Ajuste la cantidad de abrillantador.

## 10.4 Cómo cargar los cestos

- Utilice siempre todo el espacio disponible en los cestos.
- Utilice el aparato, exclusivamente, para el lavado de utensilios del hogar aptos para lavavajillas.
- No lave en el aparato utensilios de madera, marfil, aluminio, estaño ni cobre, ya que podrían agrietarse, deformarse, decolorarse o picarse.
- No lave en el aparato objetos que puedan absorber agua (esponjas, paños de limpieza, etc.).
- Coloque los recipientes huecos (por ejemplo, tazas, vasos o cazuelas) boca abajo.
- Asegúrese de que las piezas de cristalería no estén en contacto.

- Coloque los objetos ligeros en el cesto superior. Asegúrese de que los objetos no se mueven.
- Coloque los cubiertos y los objetos pequeños en el cajón de cubiertos.
- Eleve el cesto superior para que quepan los elementos de gran tamaño en el cesto inferior.
- Antes de iniciar un programa, compruebe que el brazo aspersor gira sin obstrucción.

## 10.5 Antes de iniciar un programa

Antes de iniciar el programa seleccionado, asegúrese de que:

- Los filtros están limpios e instalados correctamente.
- La tapa del depósito de sal está bien cerrada.
- Los brazos aspersores no están obstruidos.

- Hay suficiente sal y abrillantador (a menos que utilice pastillas de detergentes combinadas).
- La disposición de los utensilios en los cestos es correcta.
- El programa es adecuado para el tipo de carga y el grado de suciedad.
- Se utiliza la cantidad correcta de detergente.

## 10.6 Descarga de los cestos

1. Deje enfriar la vajilla y cristalería antes de retirarla del aparato. Los artículos calientes son sensibles a los golpes.
2. Vacíe primero el cesto inferior y a continuación el superior.



Después de terminar el programa, todavía puede quedar agua en las superficies interiores del aparato.

# 11. MANTENIMIENTO Y LIMPIEZA



### ADVERTENCIA!

Antes de realizar tareas de mantenimiento, apague el aparato y desenchúfelo de la toma de corriente.



Los filtros sucios y los brazos aspersores obstruidos reducen los resultados de lavado. Revíselos periódicamente y, si fuera necesario, límpielos.

## 11.1 Limpieza del interior

- Limpie el interior del aparato con un paño suave humedecido.
- No utilice productos abrasivos, estropajos abrasivos o duros, utensilios afilados, productos químicos agresivos ni disolventes.
- Limpie la puerta, incluida la junta de goma, una vez por semana.
- Para mantener el funcionamiento óptimo del aparato, utilice un producto específico de limpieza para lavavajillas al menos cada dos meses. Siga atentamente las

instrucciones del envase del producto.

- Utilice el programa de limpieza automática para obtener resultados óptimos.
- El uso regular de programas de corta duración puede provocar la acumulación de grasa y cal dentro del aparato. Realice programas de larga duración al menos dos veces al mes para evitar la acumulación.

## 11.2 Eliminación de cuerpos extraños

Revise los filtros y el sumidero después de cada uso del lavavajillas. Los cuerpos extraños (como trozos de vidrio, plástico, huesos, palillos de dientes, etc.) disminuyen el rendimiento de la limpieza y pueden causar daños en la bomba de desagüe.



### PRECAUCIÓN!

Si no puede retirar los cuerpos extraños, póngase en contacto con un Centro de servicio técnico autorizado.

1. Desmonte el sistema de filtros como se indica en este capítulo.
2. Retire manualmente cualquier cuerpo extraño.
3. Vuelva a montar los filtros como se indica en este capítulo.

### 11.3 Limpieza del exterior

- Limpie el aparato con un paño suave humedecido.
- Utilice solo detergentes neutros.
- No utilice productos abrasivos, estropajos duros ni disolventes.

### 11.4 Limpieza de los filtros

El sistema de filtro está hecho de 3 piezas.

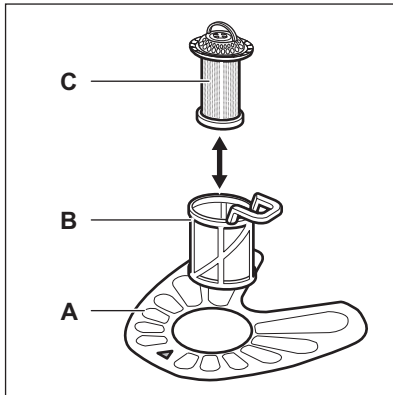

1. Gire el filtro (B) hacia la izquierda y extráigalo.

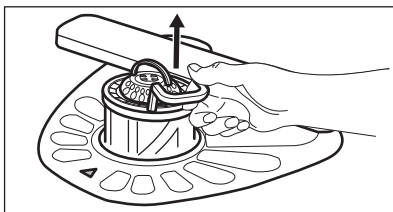
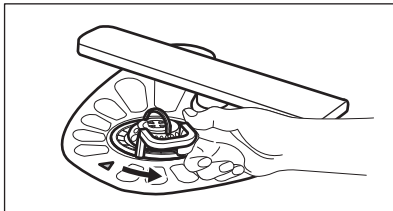

2. Extraiga el filtro (C) del filtro (B).

3. Extraiga el filtro plano (A).

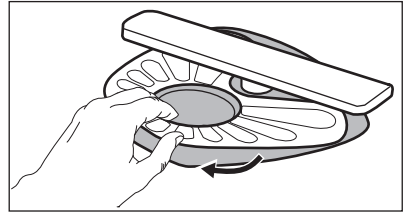

4. Lave los filtros.

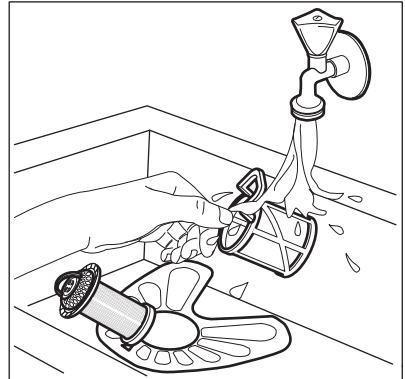

5. Asegúrese de que no haya restos de comida ni suciedad alrededor del borde del sumidero.
6. Vuelva a colocar el filtro plano (A). Asegúrese de que esté bien colocado bajo las 2 guías.

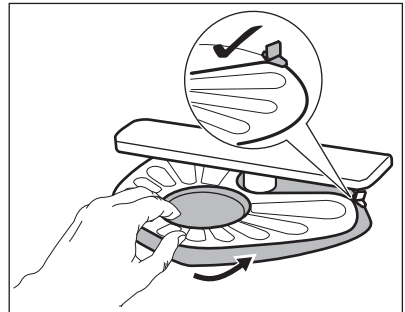

7. Vuelva a montar los filtros (B) y (C).
8. Vuelva a colocar el filtro (B) en el filtro plano (A). Gírelo hacia la derecha hasta que encaje.

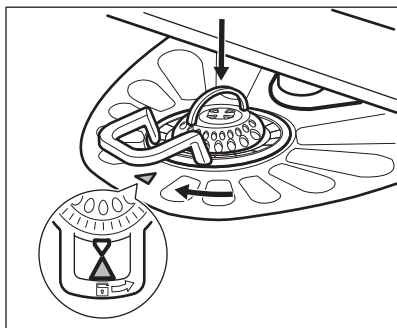

### PRECAUCIÓN!

Una posición incorrecta de los filtros puede dañar el aparato y provocar resultados de lavado no satisfactorios.

## 11.5 Limpieza del brazo aspersor inferior

Recomendamos limpiar periódicamente el brazo aspersor inferior para que la suciedad no obstruya los orificios.

Unos orificios obstruidos pueden provocar resultados de lavado insatisfactorios.

1. Para quitar el brazo aspersor inferior, tire hacia arriba.

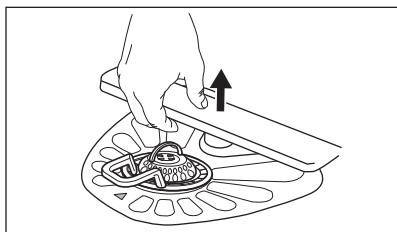

2. Lave el brazo aspersor bajo el agua corriente. Retire las partículas de suciedad de los orificios mediante un objeto afilado, como un palillo.

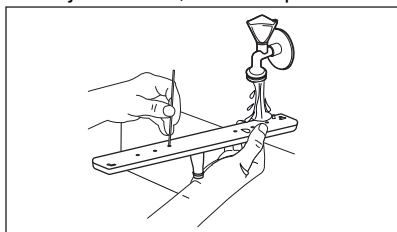

3. Para instalar el brazo aspersor de vuelta, presiónelo hacia abajo.

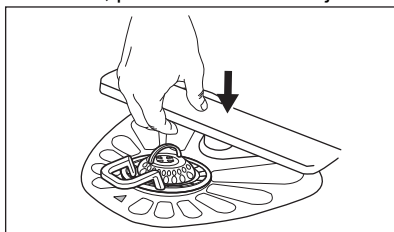

## 11.6 Limpieza de los brazos aspersores intermedios

Recomendamos limpiar periódicamente los brazos aspersores intermedios para que la suciedad no obstruya los orificios. Si los orificios están taponados, la calidad del lavado puede deteriorarse.

Los brazos aspersores intermedios se sitúan bajo del cesto superior. Los brazos aspersores (B) están instalados en el conducto (A) con los elementos de montaje (C).

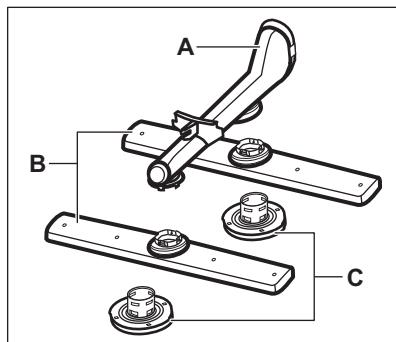

1. Retire el cesto superior.
2. Para desmontar el brazo, gire el elemento de montaje en el sentido de las agujas del reloj.

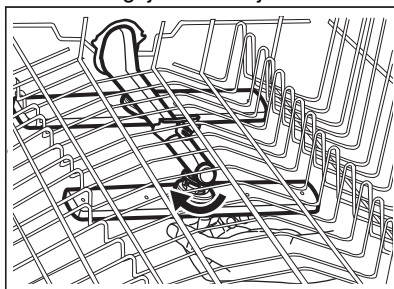



3. Lávelo con agua corriente. Retire las partículas de suciedad de los orificios mediante un objeto afilado, como un palillo.

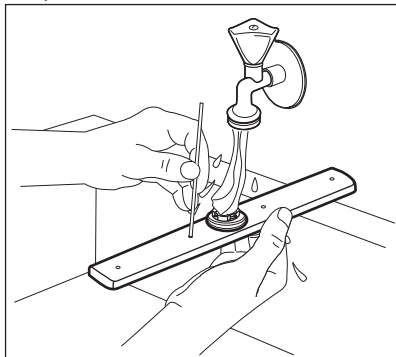

4. Para instalar el brazo aspersor de nuevo, inserte el elemento de

montaje en el brazo aspersor y fíjelo en el tubo girándolo en sentido contrario a las manecillas del reloj. Asegúrese de que el elemento de montaje encaje en su sitio.

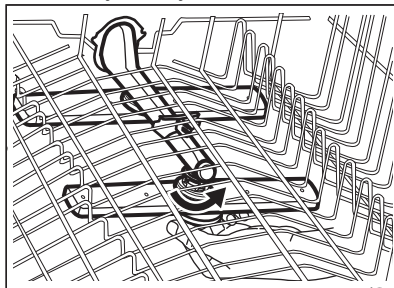

## 12. SOLUCIÓN DE PROBLEMAS



### ADVERTENCIA!

Una reparación inadecuada del aparato puede suponer un riesgo para la seguridad del usuario. Cualquier reparación debe llevarla a cabo personal cualificado.

**necesidad de ponerse en contacto con el Centro de servicio técnico.**

Si tiene alguna duda, consulte la tabla siguiente.

Con algunos problemas, la pantalla muestra un código de alarma.

**La mayoría de los problemas que pueden surgir se resuelven sin**

Problema y código de alarma	Posible causa y solución
No se puede encender el aparato.	<ul style="list-style-type: none"> <li>• Asegúrese de que el enchufe está conectado a la toma de corriente.</li> <li>• Asegúrese de que no haya fusibles dañados en la caja de fusibles.</li> </ul>
El programa no se inicia.	<ul style="list-style-type: none"> <li>• Asegúrese de que la puerta del aparato esté cerrada.</li> <li>• Pulse la tecla de inicio.</li> <li>• Si se ha ajustado el inicio diferido, cancele dicho ajuste o espere hasta el final de la cuenta atrás.</li> <li>• El aparato recarga la resina dentro del descalcificador de agua. La duración del proceso es de aproximadamente 5 minutos.</li> </ul>

Problema y código de alarma	Posible causa y solución
<p>El aparato no carga agua. La pantalla muestra <b>i10</b> o <b>i11</b>.</p>	<ul style="list-style-type: none"> <li>• Compruebe que el grifo esté abierto.</li> <li>• Asegúrese de que la presión del suministro de agua no es demasiado baja. Para esta información, póngase en contacto con la empresa local de suministro de agua.</li> <li>• Compruebe que el grifo no está obstruido.</li> <li>• Asegúrese de que el filtro de la manguera de entrada no está obstruido.</li> <li>• Asegúrese de que la manguera de entrada no esté doblada ni retorcida.</li> </ul>
<p>El aparato no desagüa. La pantalla muestra <b>i20</b>.</p>	<ul style="list-style-type: none"> <li>• Asegúrese de que el desagüe no está obstruido.</li> <li>• Compruebe que el filtro de desagüe no está obstruido.</li> <li>• Asegúrese de que la manguera de desagüe no esté doblada ni retorcida.</li> </ul>
<p>El dispositivo contra inundación se ha activado. La pantalla muestra <b>i30</b>.</p>	<ul style="list-style-type: none"> <li>• Cierre el grifo.</li> <li>• Asegúrese de que el aparato está instalado correctamente.</li> <li>• Asegúrese de que los cestos se cargan según las instrucciones del manual de usuario.</li> </ul>
<p>Fallo de funcionamiento del sensor de detección del nivel de agua. La pantalla muestra <b>i41</b> - <b>i44</b>.</p>	<ul style="list-style-type: none"> <li>• Asegúrese de que los filtros están limpios.</li> <li>• Apague y encienda el aparato.</li> </ul>
<p>Fallo de funcionamiento de la bomba de lavado o de la bomba de desagüe. La pantalla muestra <b>i51</b> - <b>i59</b> o <b>i5A</b> - <b>i5F</b>.</p>	<ul style="list-style-type: none"> <li>• Apague y encienda el aparato.</li> </ul>
<p>La temperatura del agua dentro del aparato es demasiado alta o se ha producido un fallo de funcionamiento del sensor de temperatura. La pantalla muestra <b>i61</b> o <b>i69</b>.</p>	<ul style="list-style-type: none"> <li>• Asegúrese de que la temperatura del agua de entrada no exceda los 60 °C.</li> <li>• Apague y encienda el aparato.</li> </ul>
<p>Fallo técnico del aparato. La pantalla muestra <b>iC0</b> o <b>iC3</b>.</p>	<ul style="list-style-type: none"> <li>• Apague y encienda el aparato.</li> </ul>
<p>El nivel de agua dentro del aparato es demasiado alto. La pantalla muestra <b>iF1</b>.</p>	<ul style="list-style-type: none"> <li>• Apague y encienda el aparato.</li> <li>• Asegúrese de que los filtros están limpios.</li> <li>• Asegúrese de que la manguera de salida esté instalada a la altura correcta sobre el suelo. Consulte las instrucciones de instalación.</li> </ul>

Problema y código de alarma	Posible causa y solución
El aparato se detiene y se pone en marcha más veces durante el funcionamiento.	<ul style="list-style-type: none"> <li>• Es normal. Proporciona resultados de limpieza óptimos y ahorra energía.</li> </ul>
El programa dura demasiado.	<ul style="list-style-type: none"> <li>• Si se ha ajustado la opción de inicio retardado, cancele dicho ajuste o espere hasta el final de la cuenta atrás.</li> </ul>
La duración del programa en pantalla es diferente a la duración de la tabla de valores de consumo.	<ul style="list-style-type: none"> <li>• La presión y temperatura del agua, las variaciones del suministro de energía, las opciones, la cantidad de platos y el grado de suciedad pueden alterar la duración del programa.</li> </ul>
En la pantalla aumenta el tiempo restante y salta casi hasta el fin del tiempo del programa.	<ul style="list-style-type: none"> <li>• Esto no es un defecto. El aparato funciona correctamente.</li> </ul>
Pequeña fuga de la puerta del aparato.	<ul style="list-style-type: none"> <li>• El aparato no está nivelado. Afloje o apriete las patas ajustables (en su caso).</li> <li>• La puerta del aparato no está centrada en la cuba. Ajuste la pata trasera (en su caso).</li> </ul>
Es difícil cerrar la puerta del aparato.	<ul style="list-style-type: none"> <li>• El aparato no está nivelado. Afloje o apriete las patas ajustables (en su caso).</li> <li>• Hay partes de la vajilla que sobresalen de los cestos.</li> </ul>
La puerta del aparato se abre durante el ciclo de lavado.	<ul style="list-style-type: none"> <li>• La AirDry función está activada. Puede desactivar la función. Consulte "<b>Ajustes</b>".</li> </ul>
Sonidos de traqueteo o golpeteo dentro del aparato.	<ul style="list-style-type: none"> <li>• La vajilla no está colocada correctamente en los cestos. Consulte el folleto sobre carga del cesto.</li> <li>• Asegúrese de que los brazos aspersores pueden rotar libremente.</li> </ul>
El aparato dispara el disyuntor.	<ul style="list-style-type: none"> <li>• El amperaje no es suficiente para el suministro simultáneo de todos los aparatos. Compruebe el amperaje de la toma y la capacidad del medidor o apague uno de los aparatos.</li> <li>• Fallo eléctrico interno del aparato. Póngase en contacto con el Servicio técnico oficial.</li> </ul>



Consulte otras posibles causas en "**Antes del primer uso**", "**Uso diario**" o "**Consejos**".

Para los códigos de alarma no descritos en la tabla, póngase en contacto con el Servicio técnico oficial.



Una vez comprobado el aparato, apáguelo y enciéndalo. Si el problema se vuelve a producir, póngase en contacto con el Servicio técnico oficial.

**ADVERTENCIA!**

No recomendamos usar el aparato hasta que el problema se haya solucionado por completo. Desenchufe el aparato y no lo vuelva a conectar hasta que esté seguro de que funciona correctamente.

## 12.1 Los resultados del lavado y el secado no son satisfactorios

Problema	Posible causa y solución
Mal resultado de lavado.	<ul style="list-style-type: none"> <li>• Consulte "<b>Uso diario</b>", "<b>Consejos</b>" y el folleto sobre cómo cargar el cesto.</li> <li>• Utilice un programa de lavado más intenso.</li> <li>• Active la opción ExtraPower para mejorar el resultado de lavado del programa seleccionado.</li> <li>• Limpie las boquillas del brazo aspersor y el filtro. Consulte "<b>Mantenimiento y limpieza</b>".</li> </ul>
Malos resultados de secado.	<ul style="list-style-type: none"> <li>• Se ha dejado la vajilla demasiado tiempo dentro del aparato cerrado. Active la función AirDry para ajustar la apertura automática de la puerta y mejorar el rendimiento de secado.</li> <li>• No hay abrillantador o la dosificación del abrillantador es insuficiente. Llene el dosificador de abrillantador o ajuste la dosificación de abrillantador a un nivel superior.</li> <li>• La calidad del abrillantador puede ser la causa.</li> <li>• Utilice siempre abrillantador, incluso con pastillas multiusos.</li> <li>• Los objetos de plástico pueden tener que secarse con un paño.</li> <li>• El programa no tiene la fase de secado. Consulte "<b>Resumen de los programas</b>".</li> </ul>
Hay rayas o capas azuladas en vasos y platos.	<ul style="list-style-type: none"> <li>• La dosificación del abrillantador es demasiado alta. Reduzca la dosificación de abrillantador.</li> <li>• La cantidad de detergente es demasiada.</li> </ul>
Hay manchas y gotas de agua en vasos y platos.	<ul style="list-style-type: none"> <li>• La cantidad de abrillantador es insuficiente. Aumente la dosificación de abrillantador.</li> <li>• La calidad del abrillantador puede ser la causa.</li> </ul>
El interior del aparato está mojado.	<ul style="list-style-type: none"> <li>• Esto no es un defecto del aparato. La humedad se condensa en las paredes del aparato.</li> </ul>
Espuma inusual durante el lavado.	<ul style="list-style-type: none"> <li>• Utilice detergente diseñado específicamente para lavavajillas.</li> <li>• Utilice un detergente de otro fabricante.</li> <li>• No preenjuague los platos bajo el agua corriente.</li> </ul>

Problema	Posible causa y solución
Rastros de óxido en los cubiertos.	<ul style="list-style-type: none"> <li>• Hay demasiada sal en el agua que se utiliza para lavar. Consulte <b>"El descalcificador de agua"</b>.</li> <li>• Los cubiertos de plata y acero inoxidable se han colocado juntos. No coloque juntos los cubiertos de plata y acero inoxidable.</li> </ul>
Quedan restos de detergente en el dosificador al final del programa.	<ul style="list-style-type: none"> <li>• La pastilla de detergente se ha quedado pegada en el dosificador y no se ha disuelto en el agua.</li> <li>• El agua no puede lavar el detergente del dosificador. Compruebe que los brazos aspersores no estén bloqueados o atascados.</li> <li>• Asegúrese de que los objetos de los cestos no impidan que se abra la tapa del dosificador de detergente.</li> </ul>
Olores en el interior del aparato.	<ul style="list-style-type: none"> <li>• Consulte <b>"Limpieza interna"</b>.</li> <li>• Active el programa  con un descalcificador o producto de limpieza diseñado para lavavajillas.</li> </ul>
Depósitos calcáreos en la vajilla, la cuba y el interior de la puerta.	<ul style="list-style-type: none"> <li>• El nivel de sal es bajo, consulte el indicador de rellenado.</li> <li>• La tapa del depósito de sal está suelta.</li> <li>• El agua del grifo es dura. Consulte <b>"El descalcificador de agua"</b>.</li> <li>• Utilice agua y ajuste la regeneración del descalcificador de agua aunque use pastillas multiusos. Consulte <b>"El descalcificador de agua"</b>.</li> <li>• Active el programa  con un descalcificador diseñado para lavavajillas.</li> <li>• Si los depósitos de cal persisten, limpie el aparato con los detergentes adecuados.</li> <li>• Pruebe con otro detergente.</li> <li>• Contacte con el fabricante del detergente.</li> </ul>
Vajilla mate, descolorida o agrietada.	<ul style="list-style-type: none"> <li>• Asegúrese de lavar en el aparato únicamente elementos aptos para lavavajillas.</li> <li>• Cargue y descargue con cuidado el cesto. Consulte el folleto sobre carga del cesto.</li> <li>• Coloque los objetos delicados en el cesto superior.</li> <li>• Active la opción GlassCare para asegurar un cuidado especial de la cristalería y objetos delicados.</li> </ul>



Consulte otras posibles causas en **"Antes del primer uso"**, **"Uso diario"** o **"Consejos"**.

## 13. INFORMACIÓN TÉCNICA

Dimensiones	Ancho / alto / fondo (mm)	446 / 850 / 615
-------------	---------------------------	-----------------

Conexión eléctrica 1)	Tensión (V)	220 - 240
	Frecuencia (Hz)	50
Presión del suministro de agua	Mín. / máx. bares (Mpa)	0.5 (0.05) / 10 (1.0)
Suministro de agua	Agua fría o caliente 2)	máx. 60°C
Capacidad	Coloque los cubiertos	9

1) Consulte la placa de datos técnicos para otros valores.

2) Si el agua caliente procede de una fuente de energía alternativa (por ejemplo, paneles solares), utilice la toma de agua caliente para reducir el consumo de energía.

### 13.1 Enlace a la base de datos EPREL de la UE

El código QR de la etiqueta energética suministrada con el aparato proporciona un enlace web para el registro de este aparato en la base de datos de EU EPREL. Guarde la etiqueta de energía como referencia junto con el manual de usuario y todos los demás documentos que se proporcionan con este aparato.

Es posible encontrar información relacionada con el rendimiento del

producto en la base de datos EPREL de la UE utilizando el enlace <https://eprel.ec.europa.eu> y el nombre del modelo y el número de producto que se encuentra en la placa de características del aparato. Consulte el capítulo "Descripción del producto".

Para obtener información más detallada sobre la etiqueta energética, visite [www.theenergylabel.eu](http://www.theenergylabel.eu).

## 14. ASPECTOS MEDIOAMBIENTALES

Recicle los materiales con el símbolo . Coloque el material de embalaje en los contenedores adecuados para su reciclaje. Ayude a proteger el medio ambiente y la salud pública, así como a reciclar residuos de aparatos eléctricos y electrónicos. No deseche los aparatos

marcados con el símbolo  junto con los residuos domésticos. Lleve el producto a su centro de reciclaje local o póngase en contacto con su oficina municipal.



[www.electrolux.com/shop](http://www.electrolux.com/shop)



156816891-A-322023

